

- Tryck **C** för att växla mellan klockans funktioner.
- Tryck och håll inne **L** för att tända bakgrundsbelysningen

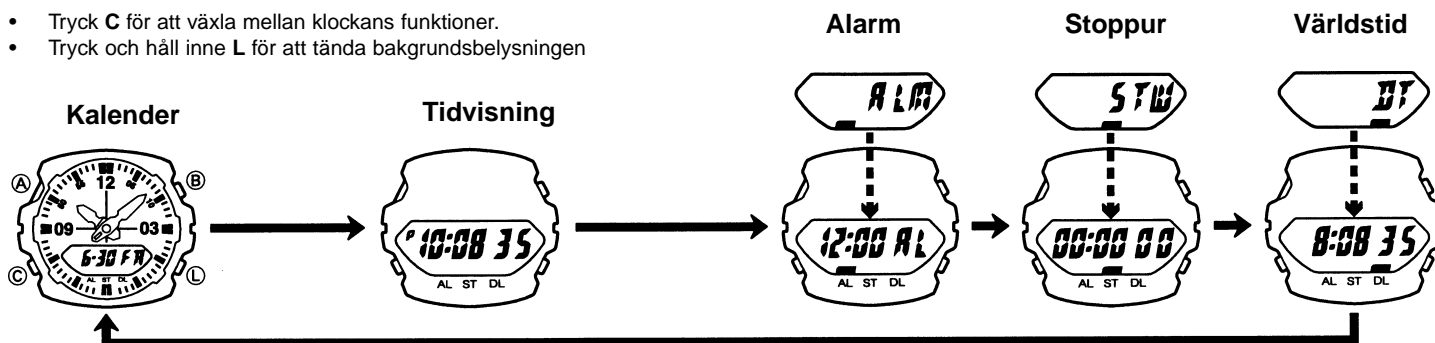

## Kalender

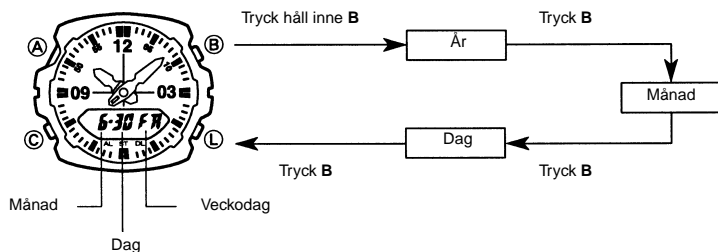

### Att ställa in datum

1. Tryck och håll inne **B** tills **ADJ** samt år börjar blinka.
2. Tryck **C** för att öka värdet på årtal, håll inne för snabbstegning.
3. Tryck **B** för att skifta till månad.
4. Tryck **C** för att öka värdet på månads håll inne för snabbstegning.
5. Tryck **B** för att skifta till dag.
6. Tryck **C** för att öka värdet på dagssiffrorna, håll inne för snabbstegning.

## Illuminator / Bakgrundsbelysning

Tryck **L** i valfri funktion för att tända bakgrundsbelysningen. Belysningen är tänd i ca 2 sekunder.

## ALARM

Alarmet ljuder 20 sekunder på inställd tid varje dag.

### Inställning av alarm

1. Tryck och håll inne **B** i Alarmfunktionen tills **ADJ** samt timmar blinkar.
  - Alarmet aktiveras vid detta tillfälle.
2. Tryck **C** för att ändra de blinkande siffrorna. Varje tryck höjer värdet en enhet, håll inne för snabbare stegning.
3. Tryck **B** för att skifta till minutsiffrorna.

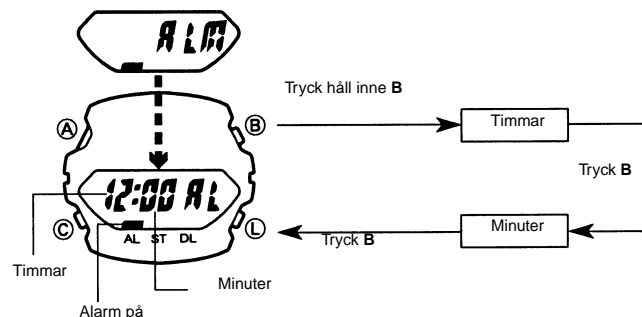

### Att stoppa alarmsignal

Tryck valfri knapp.

### Aktivera och avaktivera dagligt alarm

Tryck **B** i Alarmfunktionen för att aktivera/avaktivera dagligt alarm.

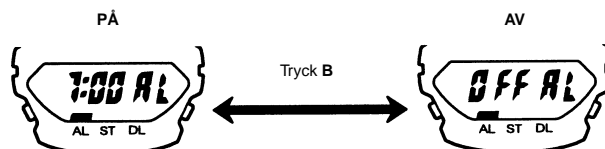

### Att testa alarmet

Tryck och håll inne **C** för att testa på alarmsignalen.

## Tidvisning

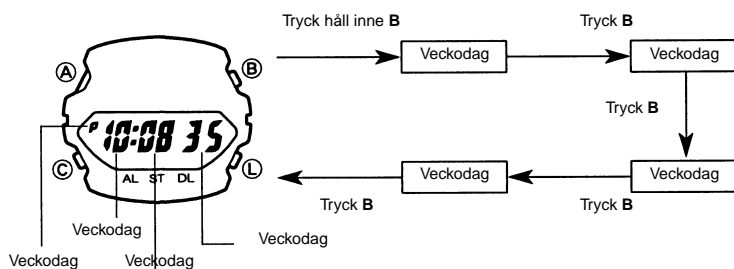

### Att ställa in digital tid

1. Tryck och håll inne **B** i Tidvisningfunktionen tills **ADJ** samt sekunder blinkar.
2. Vid sekundinställning, tryck **C** för att nollställa. Om du trycker **C** när sekundsiffrorna är inom 30 till 59, nollställs sekunderna och 1 minut läggs till. Om sekundsiffrorna är inom 00 till 29 är minutsiffrorna oförändrade.
3. Tryck **B** för att skifta till timsiffrorna.
4. Tryck **C** för att ändra blinkande siffror. Varje tryck höjer värdet en enhet, håll inne för snabbare stegning. För att ändra mellan 12/24-timmarsvisning, tryck **C**.

### Att ställa in analog tid

Varje tryck på **A** flyttar fram minutvisaren 20 sekunder, håll inne för snabbstegning.

**Not.** Du kan endast flytta visarna framåt.

## Stoppur

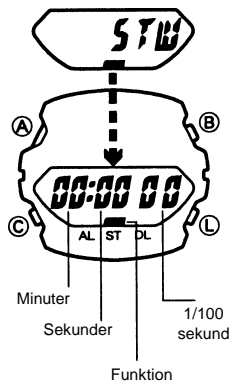

Funktionen stoppur gör det möjligt att mäta tid, mellantider och två sluttider. Stoppuret kan mäta tid upp till 23 timmar 59 minuter, 59 sekunder och 99 hundraödelar.

1. Tryck **B** för att starta tidtagning.
2. Tryck **B** för att stoppa tidtagning.
  - Du kan upprepa steg 1 och 2 så många gånger du önskar.
3. Tryck och håll inne **B** för att nollställa.

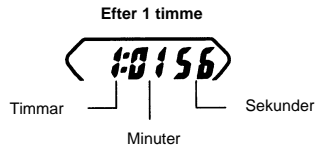

## Världstid

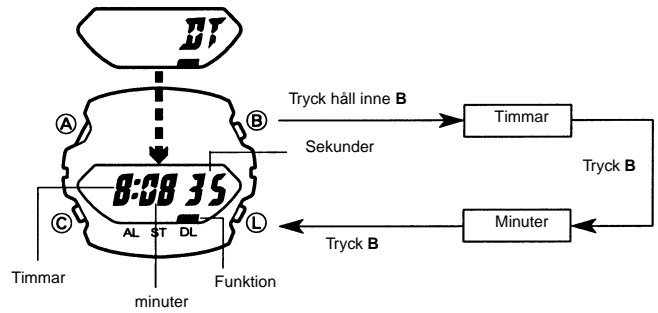

### Att Ställa in världstid

1. Tryck och håll inne **B** i Världstidsfunktionen tills **ADJ** samt timmar blinkar.
2. Tryck **C** för att ändra de blinkande siffrorna. Varje tryck höjer värdet en enhet, håll inne för snabbare stegning.
3. Tryck **B** för att ställa in minut.
4. Tryck **C** för att ändra de blinkande siffrorna. Varje tryck höjer värdet en enhet, håll inne för snabbare stegning.
5. Tryck **A** när du är klar.

# KETONIC AB

• Import and trade in the new age!