

Indice

Avvertenze

Avvertenze sull'uso

Manutenzione

Pila

Prima di iniziare...

Guida generale

Indicatori

Passaggio da una modalità all'altra

Selezione del formato per il display digitale per il modo di indicazione dell'ora

Carica

Letture del quadrante al buio

Regolazione dell'orologio

Uso delle funzioni dell'orologio per regolare l'impostazione dell'ora

Ora internazionale

Controllo dell'ora internazionale

Impostazione della città per l'ora internazionale

Promemoria sonoro e segnale orario

Configurazione delle impostazioni del promemoria sonoro

Configurazione dell'impostazione del segnale orario

Disattivazione di un promemoria sonoro o del segnale orario

Utilizzo della funzione di immersione

Misurazione del tempo di immersione trascorso

Misurazione del tempo dell'intervallo in superficie

Uscita dal Modo di immersioni

Visualizzazione dei dati del registro immersioni

Eliminazione dei dati del registro immersioni

Livello di marea ed età della luna

Controllo del livello della marea e della fase lunare attuali

Controllo del livello della marea e dell'età della luna per una data e un'ora specifiche

Regolazione degli orari di alta marea

Cronometro

Misurazione del tempo trascorso

Misurazione di un tempo parziale

Misurazione del tempo dei finisher al primo e al secondo posto

Timer

Impostazione dell'ora

Uso del timer

Altre impostazioni

Abilitazione del segnale acustico di pressione pulsanti

Configurazione delle impostazioni di risparmio energetico

Altre informazioni

Tabella delle città

Caratteristiche tecniche

Risoluzione dei problemi

Avvertenze

Avvertenze sull'uso

● Resistenza all'acqua

- Un orologio per immersioni è stato progettato per sopportare una pressione fino ad un massimo di 200 metri. Non indossare questo orologio a profondità maggiori della profondità indicata su di esso. L'orologio può essere indossato mentre si praticano immersioni in apnea, immersioni con respiratori, ecc. Non usare un orologio per immersioni per eseguire immersioni profonde (immersioni con miscele di gas) o ad una profondità maggiore di quella indicata.
- Non azionare la corona mentre l'orologio è in immersione.
- Dopo l'immersione in acqua di mare, sciacquare l'orologio con acqua dolce per eliminare da esso tutte le tracce di sale e di sporco.
- Per mantenere la resistenza all'acqua, far sostituire le guarnizioni dell'orologio regolarmente (una volta ogni due anni).
- Un tecnico qualificato controllerà che l'orologio abbia una resistenza all'acqua appropriata ogni volta che si fa sostituire la pila dell'orologio. Per la sostituzione della pila sono necessari attrezzi speciali. Richiedere sempre la sostituzione della pila al rivenditore presso cui si è acquistato l'orologio o ad un centro di assistenza CASIO autorizzato.
- Questo orologio per immersioni è stato testato in conformità con le norme dell'Organizzazione Internazionale per la Standardizzazione.

● Avvertenze da osservare prima di un'immersione

- Controllare per accertarsi che tutte le funzioni dell'orologio stiano operando correttamente.
- Controllare per accertarsi che la pila sia sufficientemente carica.
 - Prima di usare l'orologio per un'immersione, caricare la sua pila fino al Livello 2.
- Non usare eccessivamente l'illuminazione del display durante l'immersione. Tale azione potrebbe causare la disabilitazione, da parte dell'orologio, dell'illuminazione e delle suonerie allo scopo di conservare la carica della pila.
- Accertarsi che l'impostazione dell'ora attuale sia corretta.
- Controllare che il vetro dell'orologio non sia graffiato, incrinato, appannato e che non presenti altre anomalie.
- Controllare che la cassa e il cinturino non siano danneggiati e che non presentino altre anomalie. Inoltre, accertarsi che il cinturino sia allacciato saldamente.

● Avvertenze da osservare durante l'immersione

- Fare attenzione affinché l'orologio non venga a contatto con scogli e altri oggetti duri.
- **Cinturino**
 - Lo stringere eccessivamente il cinturino può causare sudorazione e può rendere difficile il passaggio dell'aria sotto il cinturino, condizioni che provocano irritazioni cutanee. Non stringere troppo il cinturino. Deve esserci sempre spazio a sufficienza tra il cinturino ed il polso affinché sia possibile inserirvi un dito.
 - Deterioramento, ruggine ed altre condizioni possono far spezzare il cinturino o farlo staccare dall'orologio, conseguenze che a loro volta possono provocare la fuoriuscita dei perni del cinturino dalle rispettive posizioni o la loro caduta. Tali condizioni comportano il rischio che l'orologio cada dal polso e vada perduto, e comportano anche il rischio di lesioni fisiche. Avere sempre molta cura del cinturino e tenerlo pulito.
 - Smettere immediatamente di usare un cinturino se si nota una qualsiasi delle seguenti condizioni: perdita della flessibilità del cinturino, incrinature sul cinturino, scolorimento del cinturino, allentamento del cinturino, perni di collegamento del cinturino fuoriusciti o caduti, o qualsiasi altra anomalia. Portare l'orologio al rivenditore presso cui si è acquistato l'orologio o ad un centro di assistenza CASIO per il controllo e la riparazione (interventi a pagamento) o per far sostituire il cinturino (intervento a pagamento).

● Temperatura

- Non lasciare mai l'orologio sul cruscotto di un'automobile, nei pressi di apparecchi per il riscaldamento o in qualsiasi altro luogo soggetto a temperature molto alte. Non lasciare l'orologio in luoghi in cui esso potrebbe trovarsi esposto a temperature molto basse. A causa di temperature eccessivamente alte o basse l'orologio potrebbe restare indietro o andare avanti, fermarsi o presentare altri problemi di funzionamento.
- Se si lascia l'orologio in un luogo con una temperatura superiore a +60 °C (140 °F) per lunghi periodi, potrebbero verificarsi problemi con il suo display a cristalli liquidi. Le indicazioni sul display a cristalli liquidi possono risultare di difficile lettura a temperature inferiori a 0 °C (32 °F) e superiori a +40 °C (104 °F).

● Impatti

- L'orologio è stato progettato per sopportare gli impatti cui potrebbe andare incontro durante il normale utilizzo quotidiano e attività leggere quali il gioco del catch, del tennis, ecc. Tuttavia, se si lascia cadere l'orologio o se lo si sottopone altrimenti a forti impatti, potrebbero verificarsi problemi di funzionamento. Notare che gli orologi con design resistente agli urti (G-SHOCK, BABY-G, G-MS) possono essere indossati durante l'utilizzo di motoseghe o durante altre attività che comportano forti vibrazioni, o mentre si praticano attività sportive intense (motocross, ecc.).

● Magnetismo

- Anche se un orologio digitale normalmente non è influenzato dal magnetismo, è necessario evitare un magnetismo molto forte (da apparecchiature mediche, ecc.) perché esso potrebbe provocare problemi di funzionamento e danneggiare i componenti elettronici.

● Cariche elettrostatiche

- Se l'orologio viene esposto a cariche elettrostatiche molto forti, la sua indicazione dell'ora potrebbe risultare errata. Cariche elettrostatiche molto forti possono anche danneggiare i componenti elettronici.
- Le cariche elettrostatiche possono causare la momentanea scomparsa della visualizzazione o un effetto arcobaleno sul display.

● Sostanze chimiche

- Evitare che l'orologio venga a contatto con acquaragia, benzina, solventi, oli o grassi, o con prodotti per la pulizia, adesivi, vernici, medicinali o cosmetici contenenti tali sostanze. Il contatto con tali sostanze potrebbe far scolorire o danneggiare la cassa in resina, il cinturino in resina, il cinturino in pelle e altre parti.

● Deposito

- Se non si intende usare l'orologio per un lungo periodo di tempo, eliminare da esso qualsiasi traccia di sporco, sudore e umidità, e riporlo in un luogo fresco e asciutto.

● Parti in resina

- Se si lascia l'orologio a contatto con altri oggetti o se lo si ripone insieme ad altri oggetti per lunghi periodi mentre è bagnato, gli altri oggetti potrebbero macchiarsi con il colore delle parti in resina, oppure le parti in resina dell'orologio potrebbero macchiarsi con il colore degli altri oggetti. Accertarsi di asciugare bene l'orologio prima di riporlo e accertarsi che non sia a contatto con altri oggetti.
- Se si lascia l'orologio in luoghi cui esso potrebbe essere esposto a luce solare diretta (raggi ultravioletti) per lunghi periodi o se si lascia sporco l'orologio per lunghi periodi, l'orologio potrebbe scolorirsi.
- La frizione causata da alcune condizioni (potente forza esterna, forti strofinamenti, impatti, ecc.) possono causare lo scolorimento delle parti colorate.
- Se sul cinturino sono presenti figure stampate, un forte strofinamento dell'area stampata può causare scolorimento.
- Se si lascia bagnato l'orologio per lunghi periodi, la colorazione fluorescente potrebbe sbiadirsi. Asciugare l'orologio appena possibile dopo che esso si è bagnato.
- Le parti in resina semitrasparente possono scolorirsi a causa di sudore e sporco, e se esposte ad alte temperature e ad alta umidità per lunghi periodi.
- L'utilizzo quotidiano e il deposito per lunghi periodi dell'orologio possono portare a deterioramento, rottura o piegatura delle parti in resina. L'entità di tali danni dipende dalle condizioni di utilizzo e dalle condizioni di deposito.

● Cinturini in pelle

- Se si lascia l'orologio a contatto con altri oggetti o se lo si ripone insieme ad altri oggetti per lunghi periodi mentre è bagnato, gli altri oggetti potrebbero macchiarsi con il colore del cinturino in pelle, oppure il cinturino in pelle dell'orologio potrebbe macchiarsi con il colore degli altri oggetti. Accertarsi di asciugare bene l'orologio con un panno morbido prima di riporlo e accertarsi che non sia a contatto con altri oggetti.
- Se si lascia un cinturino in pelle in luoghi cui esso rimane esposto a luce solare diretta (raggi ultravioletti) per lunghi periodi o se si lascia sporco un cinturino in pelle per lunghi periodi, il cinturino potrebbe scolorirsi.

ATTENZIONE:

Se un cinturino in pelle viene sottoposto a strofinamento o viene lasciato sporco, esso potrebbe macchiare o macchiarsi e scolorirsi.

● Parti di metallo

- Se si lasciano sporche le parti di metallo, ciò potrebbe causare la formazione di ruggine, anche se le parti sono in acciaio inossidabile o placcate. Quando le parti di metallo sono rimaste esposte a sudore o acqua, passarle bene con un panno morbido e assorbente e quindi riporre l'orologio in un luogo ben ventilato per farlo asciugare.
- Servirsi di uno spazzolino da denti morbido o di un oggetto simile per sfregare le parti di metallo con una blanda soluzione di acqua e detergente neutro, o con acqua saponata. Poi risciacquare con acqua per eliminare tutti i residui di detergente e quindi asciugare con un panno morbido e assorbente. Quando si lavano le parti di metallo, avvolgere la cassa dell'orologio con della pellicola trasparente da cucina in modo che la cassa non venga a contatto con il detergente o il sapone.

● Cinturini resistenti ai batteri e agli odori

- Un cinturino resistente ai batteri e agli odori protegge dall'odore prodotto dalla formazione dei batteri del sudore, assicurando comfort e igiene. Per assicurare la massima resistenza ai batteri e agli odori, tenere il cinturino pulito. Servirsi di un panno morbido e assorbente per eliminare completamente dal cinturino sporco, sudore e umidità. Un cinturino resistente ai batteri e agli odori previene la formazione di organismi e batteri. Esso non protegge da eruzioni cutanee provocate da reazioni allergiche, ecc.

● Display a cristalli liquidi

- Le indicazioni sul display potrebbero risultare di difficile visione se si guarda il display obliquamente.

● Orologi con memoria di dati

- Se si lascia esaurire la pila, quando si sostituisce la pila o quando si fa riparare l'orologio, tutti i dati presenti nella memoria dell'orologio potrebbero andare perduti. Notare che la CASIO Computer Co., Ltd. non si assume alcuna responsabilità per eventuali danni o perdite causati dalla perdita dei dati dovuta a problemi di funzionamento o riparazioni dell'orologio, sostituzione della pila, ecc. Accertarsi di fare delle copie scritte a parte di tutti i dati importanti.

Notare che la CASIO Computer Co., Ltd. non si assume alcuna responsabilità per eventuali danni o perdite subite dall'utilizzatore o da terzi derivanti dall'uso dell'orologio o da suoi problemi di funzionamento.

Manutenzione

● Cura dell'orologio

Ricordare che l'orologio viene portato a contatto con la pelle, proprio come un capo di abbigliamento. Per assicurare che l'orologio fornisca le prestazioni al livello per cui è stato progettato, mantenerlo pulito passandolo frequentemente con un panno morbido in modo da tenerlo libero da sporco, sudore, acqua e altri corpi estranei.

- Ogni volta che l'orologio è rimasto esposto ad acqua di mare o fango, sciacquarlo con acqua dolce pulita.
- Per un cinturino di metallo o un cinturino in resina con parti di metallo, servirsi di uno spazzolino da denti morbido o di un oggetto simile per sfregare il cinturino con una blanda soluzione di acqua e detergente neutro, o con acqua saponata. Poi risciacquare con acqua per eliminare tutti i residui di detergente e quindi asciugare con un panno morbido e assorbente. Quando si lava il cinturino, avvolgere la cassa dell'orologio con della pellicola trasparente da cucina in modo che la cassa non venga a contatto con il detergente o il sapone.
- Per un cinturino in resina, lavare con acqua e quindi asciugare con un panno morbido. Notare che talvolta sulla superficie di un cinturino in resina potrebbero apparire degli aloni. Ciò non avrà alcuna conseguenza sulla pelle o sugli abiti. Eliminare l'alone passando il cinturino con un panno.
- Eliminare acqua e sudore da un cinturino in pelle passando il cinturino con un panno morbido.
- Il mancato azionamento della corona, dei pulsanti o della lunetta girevole dell'orologio potrebbe causare in seguito problemi di funzionamento di tali parti. Periodicamente ruotare la corona e la lunetta girevole, e premere i pulsanti per mantenere un funzionamento appropriato.

● Pericoli derivanti da una scarsa cura dell'orologio

Ruggine

- Nonostante l'acciaio impiegato per l'orologio sia altamente resistente alla ruggine, la ruggine può formarsi se l'orologio non viene pulito dopo che si è sporcato.
 - La presenza di sporco sull'orologio può impedire all'ossigeno di venire a contatto con il metallo, condizione che può portare alla rottura dello strato passivante di ossido sulla superficie del metallo e alla formazione di ruggine.
- La ruggine può causare aree appuntite sulle parti di metallo e può far fuoriuscire i perni del cinturino dalle rispettive posizioni o farli cadere. Qualora si notino eventuali anomalie, smettere immediatamente di usare l'orologio e portarlo al rivenditore presso cui si è acquistato l'orologio o ad un centro di assistenza CASIO autorizzato.
- Anche se la superficie del metallo appare pulita, il sudore e la ruggine negli interstizi possono sporcare le maniche degli abiti, provocare irritazioni cutanee, e persino interferire con il funzionamento dell'orologio.

Usura precoce

- Sudore o acqua lasciati su un cinturino in resina o sulla lunetta, oppure il riponimento dell'orologio in un luogo soggetto ad elevata umidità possono causare un'usura precoce, tagli e incrinature.

Irritazioni cutanee

- Persone con una pelle sensibile o in cattive condizioni fisiche possono riportare irritazioni cutanee quando indossano un orologio. Tali persone devono tenere particolarmente puliti i cinturini in pelle o i cinturini in resina dei loro orologi. In caso di bollicine o altre irritazioni cutanee, togliersi immediatamente l'orologio e rivolgersi ad un dermatologo.

Pila

- L'apposita pila ricaricabile impiegata dall'orologio non è fatta per essere rimossa o sostituita dall'utilizzatore. L'uso di una pila ricaricabile diversa da quella apposita specificata per questo orologio può danneggiare l'orologio.
- La pila ricaricabile (secondaria) si carica quando il pannello solare viene esposto alla luce, e pertanto non è necessaria una sostituzione periodica a intervalli regolari com'è invece richiesto per la pila primaria. Notare, tuttavia, che un uso prolungato o alcune condizioni di funzionamento potrebbero causare il deterioramento della capacità o dell'efficienza di carica della pila ricaricabile. Se si avverte che il tempo di funzionamento fornito dalla carica è troppo breve, rivolgersi al rivenditore presso cui si è acquistato l'orologio o ad un centro di assistenza CASIO.

Prima di iniziare...

Questa sezione fornisce una panoramica dell'orologio e spiega le modalità più adeguate in cui può essere utilizzato.

Importante!

- Questo orologio non è uno strumento di misurazione destinato a scopi speciali. Le letture delle funzioni di misurazione sono da intendersi solo come riferimento generale.
- Può essere utilizzato durante il nuoto subacqueo senza attrezzature, per le immersioni subacquee, ecc.
 - 🔗 [Utilizzo della funzione di immersione](#)

● Funzioni orologio

● Ricarica solare

La luce solare e la luce artificiale generano elettricità per il funzionamento dell'orologio mentre si carica.

● Funzione di immersione

È possibile utilizzare questa funzione per misurare i tempi di immersione e gli intervalli di superficie. È inoltre possibile visualizzare i registri delle immersioni e registrare date e orari. È possibile eliminare i dati in base alle esigenze.

● Livello di marea ed età della luna

È possibile cercare il livello della marea e l'età della luna in una data e in un'ora specifiche.

● Ora internazionale

L'ora internazionale mostra l'ora corrente in uno qualsiasi dei 31 fusi orari del mondo.

● Promemoria sonoro

Viene emesso un segnale acustico ogni volta che viene raggiunta l'ora specificata dall'utente.

● Cronometro

È possibile utilizzare il cronometro per misurare fino a 24 ore di tempo trascorso in unità di 1/100 di secondo.

● Timer

Conto alla rovescia da un'ora di avvio specificata dall'utente. Viene emesso un segnale acustico quando il conto alla rovescia raggiunge lo zero.

Nota

- Le illustrazioni fornite in questa Guida all'uso sono state create per facilitare la spiegazione. Un'illustrazione può differire dall'elemento rappresentato.

Guida generale

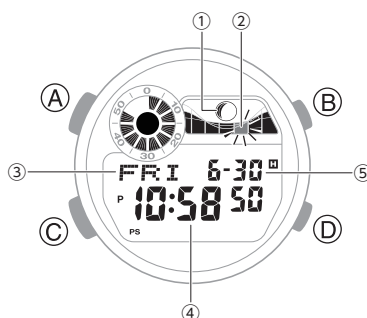

- 1 Diagramma della luna
- 2 Diagramma marea
- 3 Giorno della settimana
- 4 Ora, minuti, secondi
- 5 Mese, giorno

Pulsante A

Tenere premuto questo pulsante per almeno due secondi per tornare a qualsiasi modalità per visualizzare la schermata delle impostazioni.

Pulsante B

Premere per attivare l'illuminazione.

Pulsante C

Ad ogni pressione, si passa da una modalità all'altra.

Pulsante D

Se si preme questo pulsante quando è visualizzata una qualsiasi schermata di impostazione, si modifica l'impostazione.

Indicatori

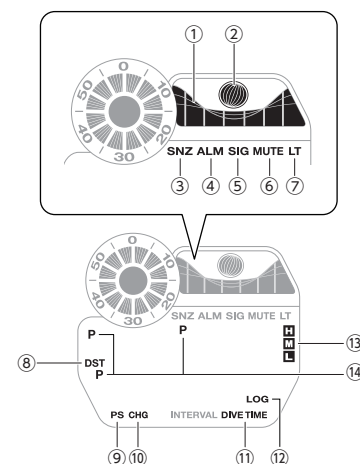

- 1 Mostra un diagramma della marea (livello della marea) nell'ora corrente.
- 2 Mostra il grafico Luna (fase lunare) della data corrente.
- 3 Visualizzato quando è stato attivato il promemoria sonoro ritardato.
- 4 Visualizzata quando è stato attivato un promemoria sonoro.
- 5 Visualizzato quando il segnale orario è abilitato.
- 6 Visualizzato mentre il segnale acustico di pressione pulsanti è disattivato.
- 7 Visualizzato quando la funzione Illuminazione automatica è abilitata.
- 8 Visualizzato mentre l'orologio è impostato sull'ora legale.
- 9 Visualizzato quando la funzione Risparmio energetico è abilitata.
- 10 Lampeggia quando la batteria è scarica.
- 11 Visualizzato in Modo di immersioni.
- 12 Visualizzato nel Modo di richiamo memoria di registro.
- 13 Mostra il livello corrente di carica.
- 14 Visualizzato durante gli orari p.m. se è in uso il formato di indicazione dell'ora a 12 ore.

Passaggio da una modalità all'altra

Ogni volta che si preme (C), si passa da un modo all'altro.

- In qualsiasi modalità*, tenere premuto (C) per almeno un secondo per accedere al Modo di immersioni.

* Eccetto che nel Modo di immersioni

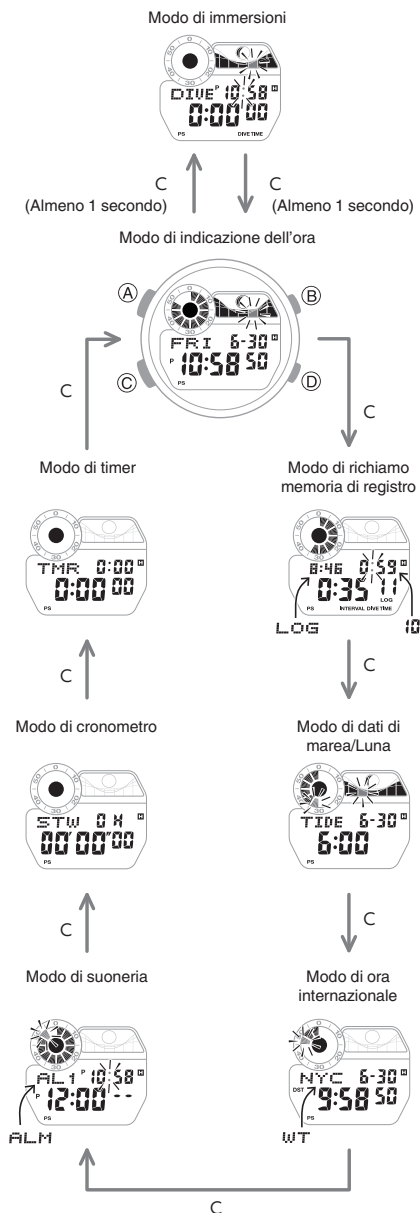

Selezione del formato per il display digitale per il modo di indicazione dell'ora

Ogni volta che si preme (A) nel modo di indicazione dell'ora, la schermata visualizza in sequenza le informazioni seguenti.

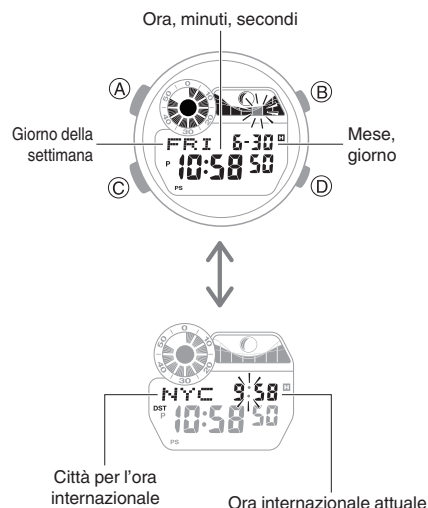

Carica

Questo orologio è alimentato da una batteria ricaricabile (secondaria), che viene ricaricata attraverso un pannello solare. Il pannello solare è integrato nel quadrante dell'orologio e l'energia viene generata ogni volta che il quadrante è esposto alla luce.

● Ricarica dell'orologio

Se non si indossa l'orologio, riporlo in una posizione in cui sia esposto alla luce.



Quando si indossa l'orologio, assicurarsi che il quadrante (pannello solare) riceva la luce e non sia coperto dalla manica dei vestiti. L'efficienza di generazione dell'energia è ridotta anche quando il quadrante dell'orologio è coperto solo parzialmente.

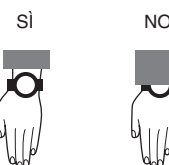

Importante!

- Alcune fonti di luce ed alcuni ambienti possono causare un notevole riscaldamento dell'orologio durante la carica, e ciò comporta il rischio di ustioni e danni ai componenti interni dell'orologio. Evitare di caricare l'orologio in condizioni analoghe a quelle descritte di seguito, in cui le temperature possono superare i 60 °C (140 °F).
 - Sul cruscotto di un veicolo parcheggiato al sole
 - Vicino a lampade a incandescenza, luci per fotografia/riprese video, lampade alogene o altre fonti di calore
 - In luoghi esposti alla luce solare diretta per lunghi periodi e altri luoghi caldi
- Il pannello del display può diventare nero (o bianco, a seconda del tipo di LCD) in condizioni di temperatura molto elevata. Si tratta di una situazione temporanea e il display tornerà normale al calare della temperatura.

● Controllo del livello di carica

Un indicatore del display mostra il livello di carica corrente dell'orologio.

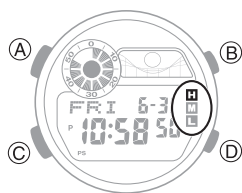

Livello di carica 1: buono

Tutte le funzioni sono abilitate.



Livello di carica 2: buono

Tutte le funzioni sono abilitate.



Livello di carica 3: basso

[L] lampeggia sul display e le funzioni riportate di seguito vengono disattivate.

- Modo di immersioni
- Illuminazione del quadrante
- Suoni (promemoria sonoro, ecc.)



Livello di carica 4: basso

Quando la carica della batteria scende al di sotto del livello 3, [CHG] inizia a lampeggiare sul display e tutte le funzioni vengono disabilitate.



Livello di carica 5: scarico

Il display digitale apparirà vuoto se la batteria è esaurita. I dati nella memoria vengono persi e le impostazioni dell'orologio vengono ripristinate ai valori predefiniti di fabbrica.

Importante!

- Qualora la carica della batteria dovesse scendere o esaurirsi, esporre il quadrante (pannello solare) alla luce il più presto possibile.

Nota

- Se [H], [M] e [L] lampeggiano sul display, significa che tutte le funzioni sono disabilitate a causa di un consumo energetico momentaneo della batteria.
 [H], [M] e [L] lampeggiano sul display.

● Linee guida sui tempi di ricarica

La tabella seguente riporta le linee guida per i tempi di ricarica approssimativi.

Tempo di ricarica richiesto per l'uso in 1 giorno

Livello di luminosità (Lux)	Tempo di carica approssimativo
50.000	4 minuti
10.000	24 minuti
5.000	48 minuti
500	8 ore

Tempi di recupero della carica

- Giornata di sole, all'aperto (50.000 lux)

Batteria scarica → Carica media	2 ore
Carica media → Carica elevata	26 ore
Carica elevata → Ricarica completa	7 ore

- Giornata di sole, vicino a una finestra (10.000 lux)

Batteria scarica → Carica media	9 ore
Carica media → Carica elevata	135 ore
Carica elevata → Ricarica completa	36 ore

- Giornata nuvolosa, vicino a una finestra (5.000 lux)

Batteria scarica → Carica media	19 ore
Carica media → Carica elevata	275 ore
Carica elevata → Ricarica completa	73 ore

- Illuminazione fluorescente interna (500 lux)

Batteria scarica → Carica media	243 ore
Carica media → Carica elevata	-
Carica elevata → Ricarica completa	-

Nota

- Il tempo di ricarica effettivo dipende dall'ambiente di ricarica, dalle impostazioni dell'orologio e da altri fattori.

● Funzione di risparmio energetico

Lasciando l'orologio in un luogo buio per circa un'ora tra le 10 di sera e le 6 del mattino, il display apparirà vuoto e l'orologio entrerà in risparmio energetico di livello 1. Se l'orologio viene lasciato in questa condizione per sei o sette giorni, l'orologio entrerà in modalità di risparmio energetico di livello 2.

Livello di risparmio energetico 1 :

Il display digitale apparirà vuoto per risparmiare energia.

Livello di risparmio energetico 2 :

Il display digitale apparirà vuoto per risparmiare energia. Tutte le funzioni sono disabilitate.

Riattivazione dall'operazione di risparmio energetico

Utilizzare una delle operazioni seguenti per uscire dalla modalità di risparmio energetico.

- Premere un pulsante qualsiasi.
- Spostare l'orologio in una posizione luminosa.
- Attivare l'illuminazione automatica inclinando l'orologio verso il proprio viso.

Nota

- L'orologio non entrerà in modalità di risparmio energetico nei casi seguenti.
 - Modo di immersioni
 - Quando si è nel modo di cronometro
 - Quando si è nel modo di timer
- È possibile abilitare o disabilitare il risparmio energetico.
 - [Configurazione delle impostazioni di risparmio energetico](#)
- Tenere presente che l'orologio può anche entrare in risparmio energetico se il quadrante è coperto dalla luce dalla manica del vestito mentre lo si indossa.

Lettura del quadrante al buio

L'orologio dispone di una luce che illumina il quadrante in condizioni di scarsa illuminazione.

● Per illuminare manualmente il quadrante

Premere (B) per attivare l'illuminazione.

- L'illuminazione viene automaticamente disattivata quando il promemoria sonoro entra in funzione.



● Per illuminare il quadrante quando la funzione di illuminazione automatica è abilitata

Se l'Illuminazione automatica è abilitata, l'illuminazione del quadrante si attiva automaticamente ogni volta che l'orologio viene posizionato a un angolo di 40 gradi o più.

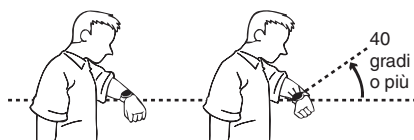

Importante!

- L'illuminazione automatica potrebbe non funzionare correttamente se l'orologio è a un angolo orizzontale di 15 gradi o più rispetto al piano orizzontale come mostrato nell'illustrazione seguente.



- Le cariche elettrostatiche o il magnetismo possono interferire con il funzionamento corretto dell'illuminazione automatica. In questo caso, provare ad abbassare il braccio e quindi a inclinarlo nuovamente verso il proprio viso.
- Quando si sposta l'orologio, è possibile avvertire un leggero suono meccanico. Questo è dovuto al funzionamento dell'interruttore dell'illuminazione automatica che determina l'orientamento attuale dell'orologio. Ciò non è indice di malfunzionamento.
- L'uso frequente dell'illuminazione può ridurre la carica della batteria.
- Alcune posizioni durante le immersioni possono interferire con il funzionamento dell'illuminazione automatica.

Nota

- L'illuminazione automatica è disabilitata in presenza di una delle condizioni seguenti.
 - Emissione in corso di un suono di un promemoria sonoro, di un avviso del timer o di un altro segnale

● Configurazione dell'impostazione di illuminazione automatica

1. Accedere al Modo di indicazione dell'ora. [Passaggio da una modalità all'altra](#)
2. Tenere premuto (B) per almeno tre secondi per attivare e disattivare l'opzione Illuminazione automatica.
 - [LT] appare se è abilitata l'Illuminazione automatica.



Nota

- L'illuminazione automatica viene disabilitata mentre [CHG] viene visualizzato sul display.

● Specifica della durata dell'illuminazione

È possibile selezionare 1,5 o tre secondi come durata dell'illuminazione.

1. Accedere al Modo di indicazione dell'ora. [Passaggio da una modalità all'altra](#)
2. Tenere premuto (A) per almeno due secondi. Rilasciare il pulsante quando il codice della città inizia a lampeggiare.

Codice città

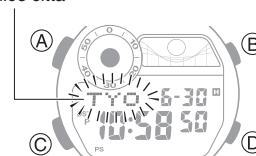

3. Premere (C) 10 volte.

Sul display viene visualizzato [LT] con l'indicatore [1] o [3] lampeggiante.

4. Premere (D) per selezionare la durata dell'illuminazione.

[LT1]: illuminazione di 1,5 secondi

[LT3]: illuminazione di 3 secondi

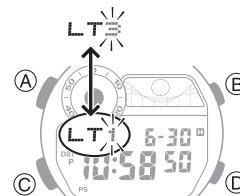

5. Premere (A) per completare l'impostazione.

Nota

- Durante la configurazione dell'impostazione, l'orologio esce automaticamente dall'operazione di impostazione dopo circa due o tre minuti di inattività.
- La durata dell'illuminazione è fissata a tre secondi in Modo di immersioni.

Regolazione dell'orologio

Utilizzare le procedure descritte in questa sezione per regolare le impostazioni di data e ora.

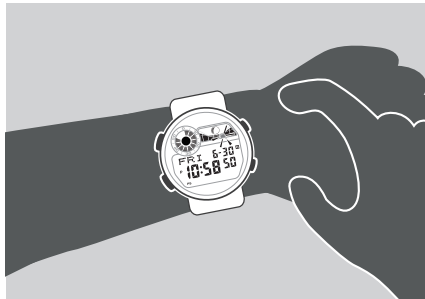

Uso delle funzioni dell'orologio per regolare l'impostazione dell'ora

Utilizzare le procedure riportate di seguito per regolare le impostazioni di data e ora correnti e per selezionare una città per l'ora del proprio fuso orario.

● Impostazione della propria città

Utilizzare la procedura descritta in questa sezione per selezionare una città da utilizzare come città per l'ora del proprio fuso orario. Se ci si trova in un'area in cui è in vigore l'ora legale, è possibile configurare l'impostazione corrispondente.

1. Accedere al Modo di indicazione dell'ora.
🔗 [Passaggio da una modalità all'altra](#)
2. Tenere premuto (A) per almeno due secondi. Rilasciare il pulsante quando il codice della città inizia a lampeggiare.

Codice città

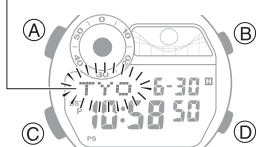

3. Utilizzare (B) e (D) per modificare l'impostazione della città per l'ora del proprio fuso orario.
 - Per scorrere velocemente le impostazioni, tenere premuto (B) o (D).
 - Per ulteriori dettagli, vedere le informazioni riportate di seguito.
🔗 [Tabella delle città](#)

4. Premere (C).
5. Utilizzare (D) per modificare l'impostazione dell'ora legale.
 - [OFF]
L'orologio indica sempre l'ora solare.
 - [ON]
L'orologio indica sempre l'ora legale.



6. Premere (A) per completare l'impostazione.

Nota

- Durante la configurazione dell'impostazione, l'orologio esce automaticamente dall'operazione di impostazione dopo circa due o tre minuti di inattività.

● Impostazione di data/ora

Importante!

- Configurare l'impostazione della città per l'ora del proprio fuso orario prima di modificare le impostazioni correnti di ora e data.
🔗 [Impostazione della propria città](#)

1. Accedere al Modo di indicazione dell'ora.
🔗 [Passaggio da una modalità all'altra](#)
2. Tenere premuto (A) per almeno due secondi. Rilasciare il pulsante quando il codice della città inizia a lampeggiare.

Codice città



3. Utilizzare (C) per visualizzare l'impostazione che si desidera modificare.
 - Ogni volta che si preme (C), si passa attraverso le impostazioni nella sequenza indicata di seguito.



4. Configurare le impostazioni di data e ora.
 - Mentre i secondi lampeggiano, premendo (D) si ripristinano a 00. Viene aggiunto 1 ai minuti quando il conteggio corrente dei secondi è tra 30 e 59.
 - Per tutte le altre impostazioni, utilizzare (B) e (D) per modificare l'impostazione di lampeggiamento. Per scorrere velocemente le impostazioni, tenere premuto (B) o (D).
5. Ripetere le operazioni descritte nei punti 3 e 4 per selezionare le impostazioni di data e ora.
6. Premere (A) per completare l'impostazione.

Nota

- Durante la configurazione dell'impostazione, l'orologio esce automaticamente dall'operazione di impostazione dopo circa due o tre minuti di inattività.

● Passaggio dal Modo di indicazione dell'ora a 12 ore a quello a 24 ore e viceversa

È possibile specificare sia il formato a 12 ore che a 24 ore per la visualizzazione dell'ora.

1. Accedere al Modo di indicazione dell'ora. [Passaggio da una modalità all'altra](#)
2. Tenere premuto (A) per almeno due secondi. Rilasciare il pulsante quando il codice della città inizia a lampeggiare.

Codice città

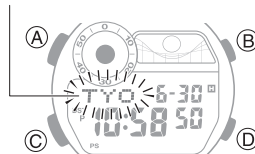

3. Premere due volte (C).

Questa operazione fa lampeggiare [12H] o [24H] sul display.



4. Premere (D) per selezionare [12H] (indicazione dell'ora a 12 ore) o [24H] (indicazione dell'ora a 24 ore).

Formato di indicazione dell'ora a 12 ore

Formato di indicazione dell'ora a 24 ore

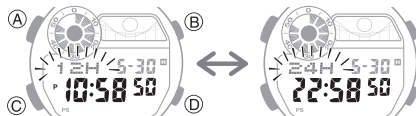

5. Premere (A) per completare l'impostazione.

Nota

- Durante la configurazione dell'impostazione, l'orologio esce automaticamente dall'operazione di impostazione dopo circa due o tre minuti di inattività.

Ora internazionale

L'ora internazionale consente di cercare l'ora attuale in una qualsiasi delle 48 città (31 fusi orari) del mondo.

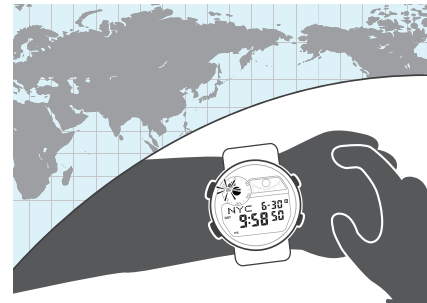

Controllo dell'ora internazionale

1. Accedere al modo di ora internazionale. [Passaggio da una modalità all'altra](#)

Quando si accede al modo Ora internazionale, viene visualizzato il codice della città dell'ora internazionale selezionata.

- Premere (D) per scorrere i codici delle città.
- Per selezionare UTC (Offset: 0) come codice della città, premere contemporaneamente (B) e (D).
- Per informazioni sui codici delle città, vedere di seguito.

[Tabella delle città](#)

Codice città

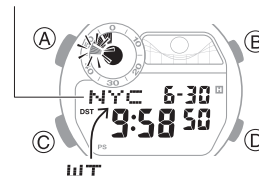

Impostazione della città per l'ora internazionale

Utilizzare la procedura riportata in questa sezione per selezionare una città per l'ora internazionale. Se ci si trova in un'area in cui è in vigore l'ora legale, è possibile configurare l'impostazione corrispondente.

1. Accedere al modo di ora internazionale.

[Passaggio da una modalità all'altra](#)

2. Premere (D) per visualizzare il codice della città attualmente selezionata.
 - Per scorrere velocemente le impostazioni, tenere premuto (D).
 - Per selezionare UTC (Offset: 0) come codice della città, premere contemporaneamente (B) e (D).
 - Per informazioni sui codici delle città, vedere di seguito.

[Tabella delle città](#)



Codice città

3. Per configurare l'impostazione dell'ora legale, tenere premuto (A) per almeno due secondi.

[DST] viene visualizzato insieme all'ora legale.

- Ogni volta che si tiene premuto (A) per almeno due secondi, alterna la visualizzazione dell'ora solare e dell'ora legale.



Nota

- Durante la configurazione dell'impostazione, l'orologio esce automaticamente dall'operazione di impostazione dopo circa due o tre minuti di inattività.
- L'impostazione dell'ora legale configurata viene applicata solo alla città attualmente selezionata. Non viene applicata ad altre città.

Promemoria sonoro e segnale orario

L'orologio emette un segnale acustico in corrispondenza dell'ora del promemoria sonoro. È possibile configurare fino a quattro allarmi giornalieri standard e un allarme giornaliero con impostazione di suoneria ritardata. Il segnale orario fa sì che l'orologio emetta un suono ogni ora esatta.

- La suoneria ritardata fa ripetere la suoneria fino a sette volte a intervalli di cinque minuti.
- La suoneria viene disattivata nei casi descritti di seguito.
 - Se la batteria è scarica
 - Se l'orologio è in risparmio energetico di livello 2

[Funzione di risparmio energetico](#)



Configurazione delle impostazioni del promemoria sonoro

1. Accedere al Modo di suoneria.

[Passaggio da una modalità all'altra](#)

2. Premere (D) per scorrere i promemoria sonori (da [1] a [4], [SNZ]) finché non viene visualizzato il promemoria sonoro da configurare.

Numero di promemoria sonoro

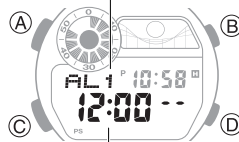

Orario del promemoria sonoro

3. Tenere premuto (A) per almeno due secondi.

Questa operazione farà lampeggiare le cifre dell'ora.



Ora promemoria sonoro

4. Utilizzare (B) e (D) per modificare l'impostazione dell'ora.

- Per scorrere velocemente le impostazioni, tenere premuto (B) o (D).
- Se si sta utilizzando il Modo di indicazione dell'ora di 12 ore, [P] indica p.m.



5. Premere (C).

Questa operazione farà lampeggiare le cifre dei minuti.



Minuti suoneria

6. Utilizzare (B) e (D) per modificare l'impostazione dei minuti.

7. Premere (A) per completare l'operazione.

Nota

- Durante la configurazione dell'impostazione, l'orologio esce automaticamente dall'operazione di impostazione dopo circa due o tre minuti di inattività.

● Test del promemoria sonoro

Nel Modo di suoneria, tenere premuto (D) per far suonare il promemoria sonoro.

● Per arrestare il promemoria sonoro

Per arrestare il promemoria sonoro dopo che inizia a suonare quando viene raggiunto l'orario del promemoria sonoro, premere un pulsante qualsiasi.

La suoneria ritardata fa ripetere la suoneria fino a sette volte a intervalli di cinque minuti. Per annullare un promemoria sonoro ritardato, disattivare [SNZ].

[Disattivazione di un promemoria sonoro o del segnale orario](#)

Nota

- Per indicare che è stato raggiunto l'orario del promemoria sonoro, viene emesso un suono per 10 secondi.
- Dopo due o tre minuti di inattività, l'orologio torna automaticamente nel Modo di indicazione dell'ora dal Modo di suoneria.

Configurazione dell'impostazione del segnale orario

1. Accedere al Modo di suoneria.
[Passaggio da una modalità all'altra](#)
2. Utilizzare (D) per visualizzare la schermata del segnale orario ([SIG]).



3. Premere (A) per attivare e disattivare il segnale orario.
 - L'indicatore [SIG] (segnale orario) viene visualizzato sul display quando il segnale orario è abilitato.

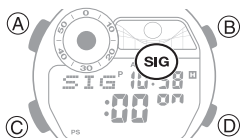

Disattivazione di un promemoria sonoro o del segnale orario

Per disattivare un promemoria sonoro o il segnale orario, eseguire la procedura riportata di seguito.

- Per ripristinare il promemoria sonoro o il suono del segnale orario, riattivarli.

Nota

- L'attivazione di un qualsiasi promemoria sonoro o di un segnale orario è visibile tramite gli appositi indicatori.
- Gli indicatori applicabili non sono visualizzati in caso di disattivazione del segnale orario e/o di tutti i promemoria sonori.

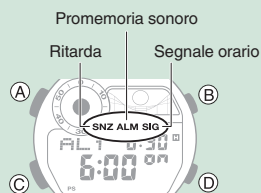

1. Accedere al Modo di suoneria.
[Passaggio da una modalità all'altra](#)
2. Premere (D) per scorrere i promemoria sonori (da [1] a [4], [SNZ]) finché non viene visualizzato il promemoria sonoro da configurare.

Numero di promemoria sonoro o segnale orario



3. Premere (A) per disattivare il promemoria sonoro visualizzato o il segnale orario.
 - Ogni volta che si preme (A), si alterna l'opzione di attivazione e disattivazione.
 - Se si disattivano tutti i promemoria sonori, [ALM] (promemoria sonoro) non viene più visualizzato sul display, mentre se si disabilita il segnale orario, [SIG] (segnale orario) non viene più visualizzato sul display.



Nota

- Se [ALM] (promemoria sonoro) continua a essere visibile, vuol dire che è ancora attivo un altro promemoria sonoro. Per disattivare tutti i promemoria sonori, ripetere i passaggi 2 e 3 finché l'indicatore [ALM] (promemoria sonoro) non è più visibile.

Utilizzo della funzione di immersione

È possibile utilizzare le procedure descritte in questa sezione per misurare i tempi di immersione e gli intervalli in superficie.

L'orologio registra automaticamente anche i dati del registro immersioni. È disponibile una memoria sufficiente per un massimo di 10 record di dati del registro immersioni. Se si registrano dati del registro immersioni quando la memoria già contiene 10 record di dati, la registrazione meno recente viene eliminata automaticamente per fare spazio alla nuova.

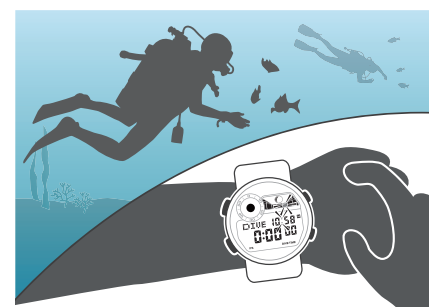

- È possibile utilizzare i dati del registro immersioni per visualizzare le informazioni riportate di seguito.
 - Data e ora di inizio dell'immersione
 - Durata dell'immersione
 - Intervallo in superficie

È possibile utilizzare il Modo di richiamo memoria registro per visualizzare gli ultimi dati di misurazione registrati.

- [Visualizzazione dei dati del registro immersioni](#)

Importante!

- Se la batteria è quasi o completamente scarica, ricaricarla prima di utilizzare l'orologio per le immersioni.
- Prima di iniziare un'immersione (quando si è ancora sull'imbarcazione o in superficie), attivare il Modo di immersioni.

Misurazione del tempo di immersione trascorso

La durata dell'immersione è espressa in unità di un secondo fino a 23 ore, 59 minuti, 59 secondi (24 ore).

1. Accedere al Modo di immersioni.
[Passaggio da una modalità all'altra](#)
2. Premere (D).
 In questo modo si avvia la misurazione del tempo di immersione.



3. Tenere premuto (D) per almeno un secondo per interrompere la misurazione del tempo di immersione.
 In questo modo si avvia la misurazione dell'intervallo in superficie.
4. Premere (A) per azzerare il tempo di misurazione.
 - Azzerando la misurazione, vengono registrati i dati di registro.

Nota

- L'intervallo in superficie non viene visualizzato durante la misurazione. Nel Modo di richiamo memoria di registro, viene visualizzata solo la registrazione dei dati di registro più recente.
[Visualizzazione dei dati del registro immersioni](#)
- Dopo aver terminato la misurazione in Modo di immersioni, tenere premuto (C) per almeno un secondo per accedere al modo di indicazione dell'ora comporta il ripristino della misurazione fino a quel punto.
- Anche se si torna al modo di indicazione dell'ora mentre è in corso un'operazione di misurazione del tempo di immersione in Modo di immersioni, l'orologio continua l'operazione di misurazione internamente.
- Se passano 11 o 12 ore dall'attivazione del Modo di immersioni, l'orologio torna automaticamente al modo di indicazione dell'ora.

Misurazione del tempo dell'intervallo in superficie

Questa funzione misura il tempo trascorso dall'ultima immersione come durata dell'intervallo in superficie, che può essere utilizzato in preparazione di immersioni ripetute.

Il tempo dell'intervallo di superficie può essere misurato fino a 48 ore con incrementi di un minuto.

1. Accedere al Modo di immersioni.
[Passaggio da una modalità all'altra](#)
2. Utilizzare le operazioni indicate di seguito per eseguire un'operazione sul timer.

- Ⓧ Inizio immersione 1
- ↓
- Ⓧ Avvio intervallo in superficie 1 (tenere premuto per almeno un secondo).
- ↓
- Ⓧ Inizio immersione 2
- ↓
- Ⓧ Avvio intervallo in superficie 2 (tenere premuto per almeno un secondo).
- ↓
- ⋮

3. Per ripristinare l'operazione di misurazione dell'intervallo in superficie in corso, premere (A).
 - Azzerando la misurazione, vengono registrati i dati di registro.

Nota

- L'intervallo in superficie non viene visualizzato durante la misurazione. Nel Modo di richiamo memoria di registro, viene visualizzata solo la registrazione dei dati di registro più recente.
[Visualizzazione dei dati del registro immersioni](#)
- Anche se si torna al modo di indicazione dell'ora mentre è in corso un'operazione di misurazione del tempo di immersione in Modo di immersioni, l'orologio continua l'operazione di misurazione internamente.
- Se passano 11 o 12 ore dall'attivazione del Modo di immersioni, l'orologio torna automaticamente al modo di indicazione dell'ora.

Uscita dal Modo di immersioni

Dopo aver terminato la misurazione del tempo di immersione in Modo di immersioni, tenere premuto (C) per almeno un secondo per accedere al modo di indicazione dell'ora.

- Anche se si torna al modo di indicazione dell'ora mentre è in corso un'operazione di misurazione del tempo di immersione in Modo di immersioni, l'orologio continua l'operazione di misurazione internamente.

Visualizzazione dei dati del registro immersioni

1. Accedere al Modo di richiamo memoria registro.
[Passaggio da una modalità all'altra](#)
 Vengono visualizzati i dati del registro più recenti.

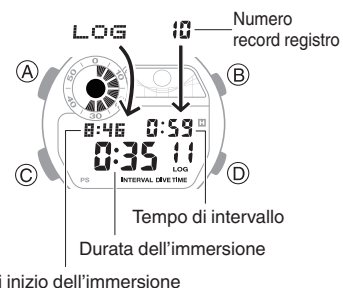

Ora di inizio dell'immersione

- L'intervallo di tempo viene visualizzato solo sul record di dati del registro più recente.
 - Quando non sono presenti dati di registro, viene visualizzato il messaggio [- :-].
2. Premere (D).

Ogni pressione di (D) scorre indietro dal record di dati di registro più recente.

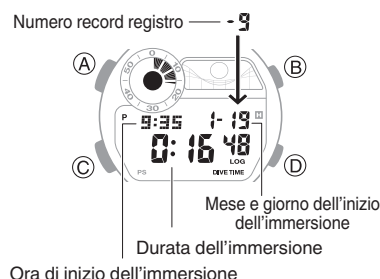

Ora di inizio dell'immersione

- I record di dati meno recenti hanno numeri di record inferiori.

Nota

- È disponibile una memoria sufficiente per un massimo di 10 record di dati del registro immersioni. Se si registrano dati del registro immersioni quando la memoria già contiene 10 record di dati, la registrazione meno recente viene eliminata automaticamente per fare spazio alla nuova.
- Dopo uno o due minuti di inattività, l'orologio torna automaticamente al modo di indicazione dell'ora dal Modo di richiamo memoria di registro.

Eliminazione dei dati del registro immersioni

In questo modo vengono eliminati tutti i record di dati del registro. Tenere presente che i record di dati del registro non possono essere eliminati singolarmente.

1. Accedere al Modo di richiamo memoria registro.
[Passaggio da una modalità all'altra](#)
2. Tenere premuto (A) per almeno due secondi.

In questo modo si eliminano i dati del registro immersioni.

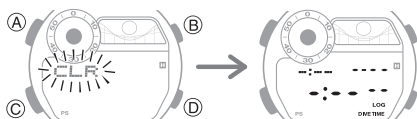

Livello di marea ed età della luna

È possibile utilizzare le procedure descritte in questa sezione per controllare il livello della marea e l'età della luna nella città di residenza selezionata.

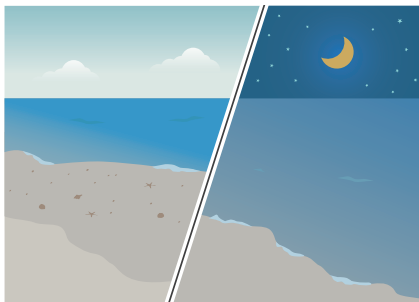

Importante!

- Le informazioni visualizzate sono solo per riferimento. Non utilizzare per la navigazione marittima e altri scopi.
- Prima di cercare un livello marea o un'età lunare, configurare le impostazioni della città per l'ora del proprio fuso orario.
[Impostazione della propria città](#)

Controllo del livello della marea e della fase lunare attuali

Il grafico della marea dell'ora corrente e la fase lunare della data corrente (grafico lunare) vengono visualizzati nelle modalità riportate di seguito.

- Modo di indicazione dell'ora
- Modo di dati di marea/Luna
- Modo di immersioni

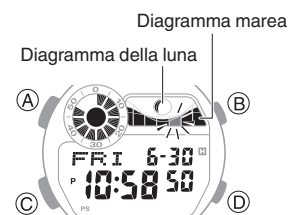

● Interpretazione delle informazioni del diagramma della marea

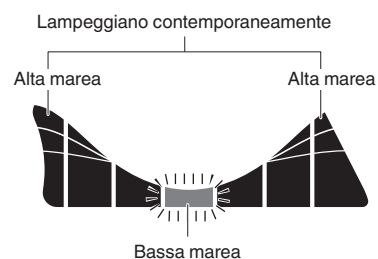

Ciclo della marea (tre schemi)

Marea primaverile	Marea intermedia	Marea di quadratura
Differenza notevole tra alta e bassa marea	Differenza modesta tra alta e bassa marea	Differenza minima tra alta e bassa marea

● Interpretazione del grafico lunare

Parte luminosa della luna (bianca)

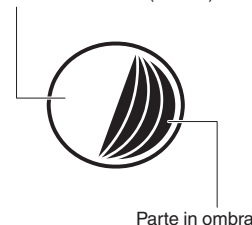

● Interpretazione del diagramma della luna e dell'indicatore dell'età della luna

Fase lunare	Età della luna	Questo indicatore:
Luna nuova	Da 0,0 a 0,9	
	Da 1,0 a 2,7	
	Da 2,8 a 4,6	
	Da 4,7 a 6,4	
Primo quarto	Da 6,5 a 8,3	
	Da 8,4 a 10,1	
	Da 10,2 a 12,0	
	Da 12,1 a 13,8	
Luna piena	Da 13,9 a 15,7	
	Da 15,8 a 17,5	
	Da 17,6 a 19,4	
	Da 19,5 a 21,2	
Ultimo quarto	Da 21,3 a 23,1	
	Da 23,2 a 24,9	
	Da 25,0 a 26,8	
	Da 26,9 a 28,6	

• La fase lunari mostrate nel grafico lunare sono le forme approssimative della luna a mezzogiorno della data visualizzata. Servono solo per indicare se è in ombra il lato sinistro o destro della luna. La sua forma è diversa dalla fase reale della luna.

• Le fasi lunari mostrate nella tabella precedente si riferiscono a quando la luna è vista verso sud rispetto all'emisfero settentrionale. Nell'emisfero meridionale o vicino all'equatore, le porzioni chiare e scure della luna sono opposte a quelle indicate dall'indicatore dell'orologio.

Controllo del livello della marea e dell'età della luna per una data e un'ora specifiche

È possibile utilizzare le procedure descritte in questa sezione per cercare il livello della marea (diagramma della marea) e l'età della luna per una data o un'ora specificate.

1. Accedere al Modo di dati di marea/luna.
[Passaggio da una modalità all'altra](#)
 Se si accede al Modo di dati di marea/luna, viene visualizzata la schermata Ricerca della marea o Ricerca della luna.

2. Premere (A) per alternare tra Ricerca della marea e Ricerca della luna.

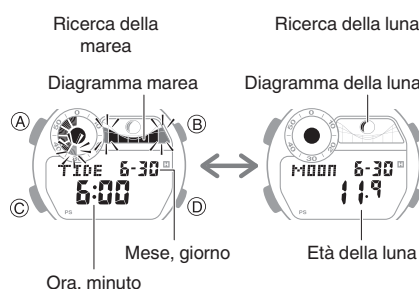

- L'impostazione iniziale di Ricerca della marea è 6:00.

● Per controllare il diagramma della marea sopra ogni ora del giorno corrente

1. Accedere al Modo di dati di marea/luna.
[Passaggio da una modalità all'altra](#)
2. Premere (A) per visualizzare la schermata Ricerca della marea.
3. Utilizzare (D) per selezionare l'ora per la quale si desidera visualizzare il diagramma della marea.

- Ogni volta che si preme (D) si avanza di un'ora.
- Per scorrere velocemente le impostazioni, tenere premuto (D).

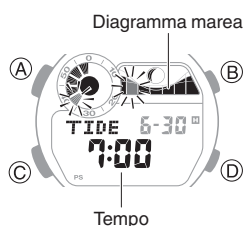

● Per scorrere la giornata e controllare le informazioni

1. Accedere al Modo di dati di marea/luna.
[Passaggio da una modalità all'altra](#)
2. Premere (A) per visualizzare la schermata Ricerca della luna.
3. Utilizzare (D) per selezionare il giorno per il quale si desidera visualizzare l'età della luna.
 - Ogni volta che si preme (D) si avanza di un giorno.
 - Per scorrere velocemente le impostazioni, tenere premuto (D).

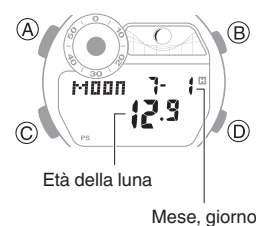

4. Premere (A) per visualizzare la schermata Ricerca della marea.
5. Utilizzare (D) per selezionare l'ora per la quale si desidera visualizzare il diagramma della marea.
 - Ogni volta che si preme (D) si avanza di un'ora.
 - Per scorrere velocemente le impostazioni, tenere premuto (D).

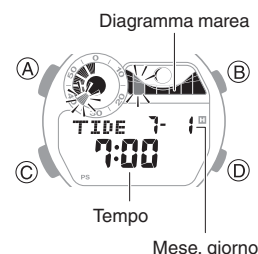

Nota

- Dopo due o tre minuti di inattività, l'orologio torna automaticamente al modo di indicazione dell'ora dal Modo di dati di marea/luna.

Regolazione degli orari di alta marea

È possibile migliorare la precisione delle informazioni sull'alta marea visualizzate regolando l'ora dell'alta marea in base alle informazioni disponibili su Internet o su un giornale.

1. Accedere al Modo di dati di marea/luna.

[Passaggio da una modalità all'altra](#)

2. Tenere premuto (A) per almeno due secondi. Rilasciare il pulsante quando l'impostazione dell'ora dell'alta marea del grafico marea inizia a lampeggiare.

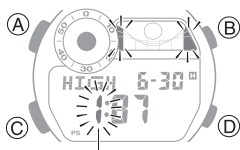

Ora dell'alta marea del grafico marea

3. Utilizzare (C) per visualizzare l'impostazione che si desidera modificare.

- Ogni volta che si preme (C), si scorrono le impostazioni nella sequenza indicata di seguito.



4. Configurare le impostazioni.

• Indicazione dell'ora dell'alta marea

Utilizzare (B) e (D) per modificare il valore.

- Per scorrere velocemente le impostazioni, tenere premuto (B) o (D).

Nota

- Per ripristinare l'impostazione predefinita iniziale dell'ora dell'alta marea, premere contemporaneamente (B) e (D).
- Per i luoghi in cui si verificano due alte maree al giorno, impostare l'ora della prima alta marea. L'orologio calcola automaticamente l'ora della seconda alta marea.
- L'ora dell'alta marea impostata qui non cambia anche se si attiva l'ora legale nel modo di indicazione dell'ora.

• Indicazione della direzione dell'osservazione lunare

Utilizzare l'operazione riportata di seguito per selezionare "Fase lunare emisfero settentrionale (luna visibile verso il sud)" o "Fase lunare emisfero meridionale (luna visibile verso il nord)".

Utilizzare (D) e [▶] per modificare la direzione.

[N ▶ S]: luna visibile verso sud

[N ◀ S]: luna visibile verso nord

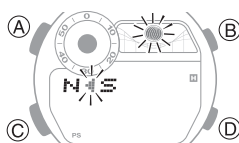

5. Ripetere le operazioni descritte ai punti 3 e 4 per eseguire la calibrazione dell'ora dell'alta marea.

6. Premere (A) per completare l'impostazione.

Nota

- Durante la configurazione dell'impostazione, l'orologio esce automaticamente dall'operazione di impostazione dopo circa due o tre minuti di inattività.

Cronometro

Il cronometro misura il tempo trascorso in unità di 1/100 di secondo fino a 23 ore, 59 minuti, 59,99 secondi (24 ore).

Quando questo limite massimo viene superato, la misura del tempo trascorso si azzerava e il cronometraggio continua da lì.



Misurazione del tempo trascorso

1. Accedere al Modo di cronometro.

[Passaggio da una modalità all'altra](#)

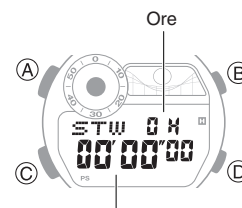

Minuti, secondi, centesimi di secondo

2. Utilizzare le operazioni seguenti per misurare il tempo trascorso.

- ⓓ Avvio
- ↓
- ⓓ Interruzione
- ↓
- ⓓ Ripresa
- ↓
- ⓓ Interruzione

3. Premere (A) per azzerare il tempo di misurazione.

Misurazione di un tempo parziale

1. Accedere al Modo di cronometro.

Passaggio da una modalità all'altra

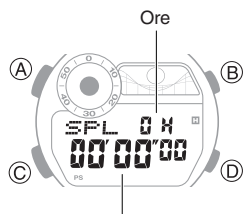

Minuti, secondi, centesimi di secondo

2. Utilizzare le operazioni seguenti per misurare il tempo trascorso.

- Se si preme (A), viene visualizzato il tempo trascorso dall'inizio di una corsa fino al punto in cui è stato premuto il pulsante (tempo parziale).

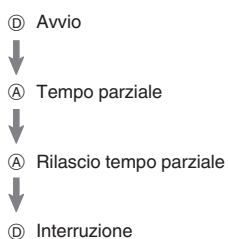

3. Premere (A) per azzerare il tempo di misurazione.

Misurazione del tempo dei finisher al primo e al secondo posto

1. Accedere al Modo di cronometro.

Passaggio da una modalità all'altra

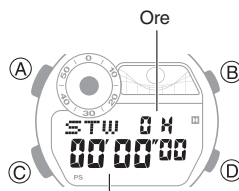

Minuti, secondi, centesimi di secondo

2. Utilizzare le operazioni seguenti per misurare il tempo trascorso.

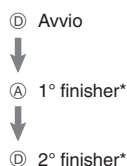

* Viene visualizzata l'ora del primo finisher.

3. Premere (A) per mostrare l'ora del secondo finisher.
4. Premere (A) per azzerare il tempo di misurazione.

Timer

Il timer esegue il conto alla rovescia da un'ora di avvio specificata dall'utente. Quando viene raggiunta la fine del conto alla rovescia, viene emesso un suono.

- Il segnale acustico è disattivato quando la batteria è scarica.

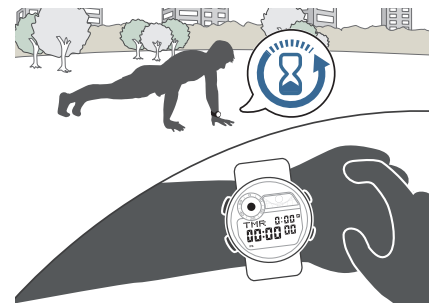

Impostazione dell'ora

La durata iniziale del conto alla rovescia può essere impostata in unità di 1 minuto fino a 24 ore.

- Se è in corso un'operazione di conto alla rovescia del timer, viene reimpostata l'ora di avvio attuale del timer prima di eseguire questa operazione.

[Passaggio da una modalità all'altra](#)

1. Accedere al Modo di timer.
[Passaggio da una modalità all'altra](#)

2. Tenere premuto (A) per almeno due secondi.

Questa operazione farà lampeggiare le cifre dell'ora.

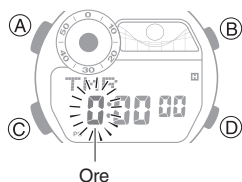

Ore

3. Utilizzare (B) e (D) per modificare l'impostazione delle ore del timer.

- Per scorrere velocemente le impostazioni, tenere premuto (B) o (D).

4. Premere (C).

Questa operazione farà lampeggiare le cifre dei minuti.

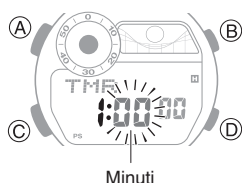

Minuti

5. Utilizzare (B) e (D) per modificare l'impostazione dei minuti del timer.

6. Premere (A) per completare l'operazione.

Nota

- Durante la configurazione dell'impostazione, l'orologio esce automaticamente dall'operazione di impostazione dopo circa due o tre minuti di inattività.
- Impostando un tempo di inizio di 0:00, si esegue un conto alla rovescia di 24 ore.

Uso del timer

Il conto alla rovescia del timer procede in unità di 1 secondo.

1. Accedere al Modo di timer.

[Passaggio da una modalità all'altra](#)

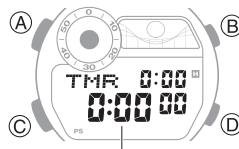

Ora, minuti, secondi

2. Utilizzare le operazioni indicate di seguito per eseguire un'operazione sul timer.

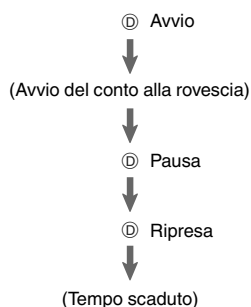

- Per indicare che è stata raggiunta la fine del conto alla rovescia, viene emesso un suono per 10 secondi.

- È possibile azzerare sull'ora di avvio un conto alla rovescia sospeso premendo (A).

3. Premere qualsiasi pulsante per interrompere il segnale acustico.

Altre impostazioni

In questa sezione vengono illustrate le altre impostazioni dell'orologio che è possibile configurare.

Abilitazione del segnale acustico di pressione pulsanti

Utilizzare la procedura seguente per abilitare o disabilitare il segnale acustico emesso quando si preme un pulsante.

1. Accedere al Modo di indicazione dell'ora.

[Passaggio da una modalità all'altra](#)

2. Tenere premuto (A) per almeno due secondi. Rilasciare il pulsante quando il codice della città inizia a lampeggiare.

Codice città

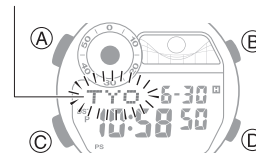

3. Premere (C) nove volte.

Questa operazione fa lampeggiare [KEY] o [MUTE] sul display.

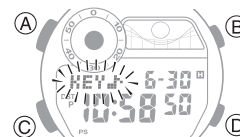

4. Premere (D) per selezionare [KEY] o [MUTE].

[KEY]: segnale acustico abilitato.

[MUTE]: segnale acustico disabilitato.

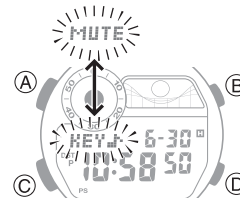

5. Premere (A) per completare l'impostazione.

- L'icona [MUTE] viene visualizzata mentre il segnale acustico è disattivato.

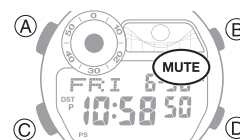

Nota

- Durante la configurazione dell'impostazione, l'orologio esce automaticamente dall'operazione di impostazione dopo circa due o tre minuti di inattività.
- Notare che i segnali acustici di allarme e del timer verranno emessi anche se i segnali acustici sono disattivati.

Configurazione delle impostazioni di risparmio energetico

1. Accedere al Modo di indicazione dell'ora.
[Passaggio da una modalità all'altra](#)
2. Tenere premuto (A) per almeno due secondi. Rilasciare il pulsante quando il codice della città inizia a lampeggiare.

Codice città

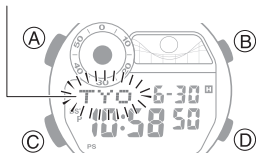

3. Premere (C) 11 volte.
Viene visualizzato [PS].

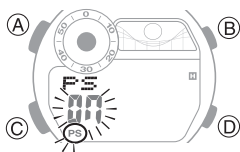

4. Premere (D) per attivare e disattivare l'opzione.
[On]: risparmio energetico abilitato.
[OFF]: risparmio energetico disabilitato.
5. Premere (A) per completare l'impostazione.

Nota

- Durante la configurazione dell'impostazione, l'orologio esce automaticamente dall'operazione di impostazione dopo circa due o tre minuti di inattività.
- Per dettagli sul risparmio energetico, vedere le informazioni riportate di seguito.
[Funzione di risparmio energetico](#)

Altre informazioni

Queste sezioni forniscono informazioni non operative che occorre conoscere. Quando necessario, fare riferimento a tali informazioni.

Tabella delle città

Città	Differenza
UTC	Tempo coordinato universale
LIS	Lisbona
LON	Londra
MAD	Madrid
PAR	Parigi
ROM	Roma
BER	Berlino
STO	Stoccolma
ATH	Atene
CAI	Il Cairo
JRS	Gerusalemme
MOW	Mosca
JED	Jeddah
THR	Teheran
DXB	Dubai
KBL	Kabul
KHI	Karachi
DEL	Delhi
KTM	Kathmandu
DAC	Dhaka
RGN	Yangon
BKK	Bangkok
SIN	Singapore
HKG	Hong Kong
BJS	Pechino
TPE	Taipei
SEL	Seul
TYO	Tokyo
ADL	Adelaide
GUM	Guam
SYD	Sydney
NOU	Noumea
WLG	Wellington
PPG	Pago Pago
HNL	Honolulu
ANC	Anchorage
YVR	Vancouver
LAX	Los Angeles
YEA	Edmonton
DEN	Denver
MEX	Città del Messico
CHI	Chicago
NYC	New York
SCL	Santiago
YHZ	Halifax

Città	Differenza
YYT	St. John's
RIO	Rio de Janeiro
FEN	Fernando de Noronha
RAI	Praia

- Le informazioni della tabella precedente sono aggiornate al mese di gennaio 2022.
- I fusi orari potrebbero cambiare e i differenziali UTC potrebbero variare rispetto a quelli mostrati nella tabella precedente.

Caratteristiche tecniche

Precisione alla temperatura normale :
±15 secondi al mese

Modo di indicazione dell'ora :

Ora, minuto, secondo, mese, giorno, giorno della settimana
a.m./p.m.(P)/formato di indicazione dell'ora a 24 ore
Calendario automatico completo (da 2000 a 2099) *
* Visualizzazione dell'anno solo sulla schermata di impostazione.
Ora legale

Funzione di immersione :

Durata dell'immersione
Unità di misurazione: 1 secondo
Intervallo di misurazione: 23 ore, 59 minuti, 59 secondi (24 ore)
Tempo di intervallo
Unità di misura: 1 minuto
Capacità di misurazione: 47 ore, 59 minuti (48 ore)
10 record della memoria del registro (data e ora di inizio dell'immersione, tempo di immersione, tempo di intervallo)

Funzione grafico marea/grafico lunare :

Grafico marea (con visualizzazione del ciclo della marea)
Visualizzazione della fase lunare
Selezione della data
Selezione ora (solo grafico maree)

Ora internazionale :

Visualizzazione dell'ora corrente per 48 città (31 fusi orari) di tutto il mondo
Ora legale

Promemoria sonoro :

Promemoria sonori
Allarmi: 5 (con una suoneria ritardata)
Unità di impostazione: ore, minuti
Durata segnale acustico promemoria sonoro: 10 secondi
Segnale orario: segnale acustico ogni ora esatta

Cronometro :

Unità di misurazione: 1/100 di secondo
 Intervallo di misurazione
 23 ore, 59 minuti, 59,99 secondi (24 ore)
 Funzioni di misurazione:
 Tempo trascorso, tempi parziali, ore dei
 finisher al 1° e al 2° posto

Timer :

Unità di misurazione: 1 secondo
 Raggio del conto alla rovescia: 24 ore
 Unità di impostazione: 1 minuto
 Tempo trascorso: segnale acustico di 10 secondi

Altro :

LED ad alta luminosità (illuminazione automatica completa, luminescenza, impostazione della durata dell'illuminazione a 1,5 o 3 secondi), risparmio energetico, indicatore del livello di carica della batteria, segnale acustico operativo attivato/disattivato

Alimentazione :

Pannello solare e una batteria ricaricabile
 Durata della batteria: circa 14 mesi
 Condizioni:

Mancata esposizione alla luce nelle condizioni descritte di seguito.

- Illuminazione: 1,5 secondi/giorno
- Promemoria sonoro: 10 secondi/giorno
- Display: 18 ore/giorno
- Funzione di immersione
 - Numero di immersioni: 50/anno
 - Tempo di immersione: 60 minuti/immersione

Il tempo di funzionamento della batteria viene ridotto dalle condizioni di illuminazione e dalla durata del tempo di immersione in Modo di immersioni.

Le specifiche tecniche sono soggette a modifiche senza preavviso.

Risoluzione dei problemi

Ora internazionale

Q1 L'ora per una città nell'ora internazionale non è corretta.

L'impostazione dell'ora legale (ora solare/ora legale) è errata.

🔗 [Impostazione della città per l'ora internazionale](#)

Funzione di immersione

Q1 Non si riesce ad accedere al Modo di immersioni.

L'orologio non accede al Modo di immersioni quando la carica è bassa o esaurita. Caricare l'orologio prima di utilizzarlo per le immersioni.

Q2 L'orologio accede al modo di indicazione dell'ora quando passa dalla misurazione del tempo di immersione alla misurazione dell'intervallo in superficie.

Se la carica si abbassa durante il Modo di immersioni, non sarà possibile eseguire la misurazione dell'intervallo in superficie. Caricare l'orologio prima di utilizzarlo per le immersioni.

Q3 La misurazione è in corso quando si passa dal modo di indicazione dell'ora al Modo di immersioni.

Ciò si verifica quando viene continuata una misurazione precedente. Accedere al Modo di immersioni e azzerare la misurazione.

🔗 [Misurazione del tempo di immersione trascorso](#)

Livello della marea

Q1 Sono presenti errori nelle informazioni sulle maree.

Poiché i tempi di alta marea e bassa marea e i livelli riportati nel grafico della marea sono calcolati in base ai dati passati, i dati calcolati potrebbero essere diversi dalle informazioni effettive sulle maree.

Si noti inoltre che il grado di errore può essere influenzato dal territorio, dalle condizioni atmosferiche e da altre condizioni. Utilizzare le informazioni di questo orologio sulle maree solo come riferimento.

Assicurarsi di controllare le informazioni precise sulle previsioni delle maree rilasciate da varie organizzazioni e di non utilizzare le informazioni di questo orologio sulle maree per determinare i livelli delle maree ai fini della navigazione o per qualsiasi altro scopo in cui vi sia un potenziale rischio di pericolo.

Promemoria sonoro e segnale orario

Q1 Non viene emesso il promemoria sonoro.

La batteria dell'orologio è carica?

↓ Esporre l'orologio alla luce fino a quando non si ricarica a sufficienza.

🔗 [Carica](#)

Oltre a quanto indicato in precedenza.

Le impostazioni del promemoria sonoro potrebbero non essere state configurate. Configurare le impostazioni del promemoria sonoro.

🔗 [Configurazione delle impostazioni del promemoria sonoro](#)

Q2 Il segnale orario non viene emesso.

La batteria dell'orologio è carica?

↓ Esporre l'orologio alla luce fino a quando non si ricarica a sufficienza.

🔗 [Carica](#)

Oltre a quanto indicato in precedenza.

Il segnale orario potrebbe essere disabilitato. Abilitare il segnale orario.

🔗 [Configurazione dell'impostazione del segnale orario](#)

Carica

Q1 L'orologio non funziona sebbene venga esposto alla luce.

L'orologio smette di funzionare quando la batteria è esaurita. Esporre l'orologio alla luce fino a quando non si ricarica a sufficienza.

🔗 [Controllo del livello di carica](#)

Q2 [H], [M] e [L] lampeggiano sul display.

L'orologio è in modalità di recupero della carica. Attendere che il processo di recupero sia completo (circa 15 minuti). L'operazione di recupero è più rapida se si sposta l'orologio in una posizione ben illuminata.

- Se un allarme, il segnale orario, l'illuminazione e/o altre funzioni ad uso intensivo di energia vengono utilizzate entro un breve periodo di tempo, la capacità di carica della batteria si abbassa e l'orologio entra in modalità di recupero della carica. La disponibilità delle funzioni sarà temporaneamente limitata, ma la funzionalità sarà di nuovo attiva dopo il ripristino della batteria.

🔗 [Controllo del livello di carica](#)



Q3 [CHG] lampeggia sul display.

Il livello di carica dell'orologio è estremamente basso. Esporre immediatamente l'orologio alla luce per caricarlo.

🔗 [Controllo del livello di carica](#)

Altro

Q1 Non riesco a trovare le informazioni di cui ho bisogno.

Visitare il sito Web riportato di seguito.

<https://world.casio.com/support/>