

Opérations de base

Cette section contient une présentation de la montre et explique les fonctions communes à tous les modes.

Remarque

- Les illustrations figurant dans ce Guide d'utilisation sont destinées à faciliter la compréhension. Ces illustrations peuvent légèrement différer de l'élément qu'elles représentent.

Éléments de l'écran de la montre

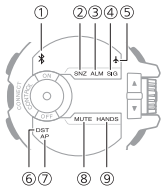

① Indicateur Bluetooth

Indique que la montre est connectée à un téléphone (mode Commande).

② Indicateur de rappel

Indique qu'une session de rappel d'alarme est en cours.

③ Indicateur d'alarme

Indique qu'une alarme est activée.

④ Indicateur de signal sonore horaire

Indique que le signal sonore horaire est activé.

⑤ Indicateur Avion

Indique que la montre est en mode Avion, désactivant ainsi toute communication avec un téléphone.

⑥ Indicateur de temps universel coordonné

Indique que l'heure d'été est activée.

⑦ Indicateur AM/PM

Indique la période de la journée lorsque l'indication de l'heure sur 12 heures est utilisée.

⑧ Indicateur de silence

Indique que la tonalité des boutons est désactivée.

⑨ Indicateur de décalage des aiguilles

Indique que les aiguilles sont décalées.

Navigation entre les modes

Cette montre dispose de sept modes.

Mode Commande*

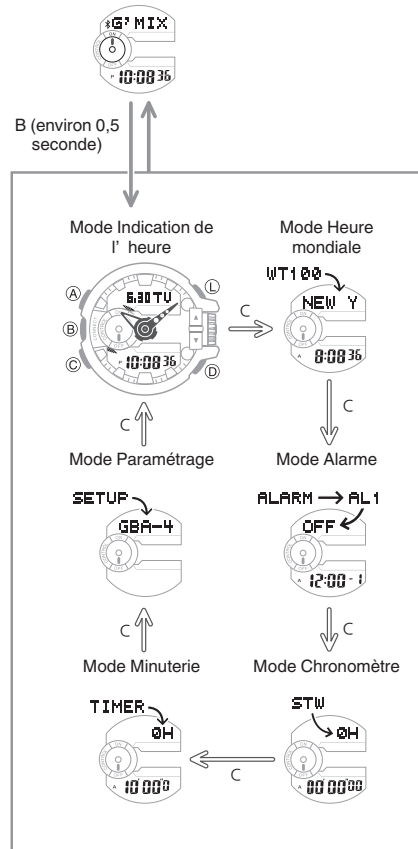

Utilisez le bouton (C) pour naviguer entre les modes. Pour passer en mode Commande, maintenez le bouton (B) enfoncé pendant 0,5 seconde environ.

* Une fois en mode Commande, la montre établit une connexion avec le téléphone et l'indicateur Bluetooth s'affiche à l'écran.

Indicateur Bluetooth



Utilisation du commutateur rotatif

Faites tourner du commutateur rotatif pour modifier les réglages.



- Une triple rotation rapide du commutateur rotatif dans un sens ou dans l'autre provoque une action à vitesse accélérée en avant ou en arrière. Pour arrêter l'opération d'avance ou de retour rapide, faites tourner le commutateur rotatif dans le sens opposé à l'opération en cours ou appuyez sur un bouton.

Important !

- Faites tourner le commutateur rotatif sans la tirer. Tirer dessus avec force peut provoquer des dysfonctionnements ou l'endommager.
- Afin de prévenir toute erreur, la première rotation n'a aucun effet. Poursuivez la rotation pour effectuer l'opération souhaitée. La prévention des erreurs s'active à nouveau environ trois minutes après la dernière opération.

Masquage des aiguilles

Il est possible de décaler les aiguilles des heures et des minutes pour faciliter la consultation des informations affichées.

1. Pour décaler les aiguilles des heures et des minutes, maintenez le bouton (L) enfoncé tout en appuyant sur le bouton (C).

- Ceci forcera les aiguilles des heures et des minutes à occuper une position ne gênant pas l'affichage numérique.
- L'indicateur HANDS clignote lorsque les aiguilles sont décalées.

Exemple :

Pour décaler les aiguilles alors qu'il est 11 heures

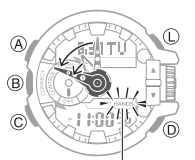

Indicateur HANDS

2. Pour remettre les aiguilles en position normale, maintenez le bouton (L) enfoncé tout en appuyant de nouveau sur le bouton (C).

Remarque

- Cette fonction est utilisable dans tous les modes.
- Lorsque les aiguilles sont décalées, le fonctionnement des boutons de la montre est le même que lorsqu'elles ne sont pas décalées.
- En cas de passage à un autre mode, les aiguilles reprennent leur position normale.
- Les aiguilles décalées reprennent leur position normale si aucun bouton n'est actionné pendant une heure.
- Dans tous les modes, les aiguilles se décalent automatiquement pendant la configuration des réglages. Elles retournent à leur position normale une fois les réglages terminés.

Utilisation de Mobile Link avec un téléphone mobile

Si une connexion Bluetooth est établie entre la montre et un téléphone, l'heure de celle-ci se règle automatiquement et vous pouvez utiliser l'application musicale à partir de la montre.

Remarque

- Cette fonctionnalité est disponible uniquement si GBA-400+ est en cours d'exécution sur le téléphone.
- Cette section décrit les opérations concernant la montre et le téléphone.
 - 📱 : opération associée à la montre
 - 📱 : opération associée au téléphone

Mise en route

① Installez l'application mobile.

Pour utiliser la montre avec un téléphone, touchez tout d'abord l'un des liens ci-dessous et installez l'application « GBA-400+ » sur le téléphone.

● Utilisateurs d'iOS (iPhone)

<https://itunes.apple.com/app/id1483704854?mt=8>

● Utilisateurs d'Android™ (GALAXY, etc.)

<https://play.google.com/store/apps/details?id=com.casio.gba400plus>

② Configuration des paramètres Bluetooth

Activez la fonction Bluetooth du téléphone.

Utilisateurs d'iPhone

1. 📱 Sur l'écran d'accueil, touchez « Réglages » → « Bluetooth ».
2. 📱 Activez « Bluetooth ».
3. 📱 Touchez « Réglages » pour revenir à l'écran « Réglages ».
4. 📱 Dans l'ordre suivant, touchez : « Confidentialité » → « Partage Bluetooth ».
5. 📱 Activez « GBA-400+ ».

Utilisateurs d'Android

📱 Activez la fonction Bluetooth.

- Si le choix vous est offert entre « Bluetooth » et « Bluetooth Smart », sélectionnez « Bluetooth Smart ».

Remarque

- Pour plus de détails sur les procédures de réglage, reportez-vous à la documentation de votre téléphone.

③ Couplage de la montre à un téléphone

Avant de pouvoir utiliser un téléphone avec la montre, vous devez d'abord les coupler. Une fois la montre couplée avec un téléphone, vous n'avez normalement pas besoin de procéder à nouveau à cette opération.

1. Placez le téléphone à jumeler à proximité de la montre (à moins d'un mètre).
2. Sur l'écran d'accueil, appuyez sur l'icône « GBA-400+ ».
3. Sélectionnez « GBA-400 », puis appuyez sur « Suivant ».
4. Effectuez les opérations communiquées par l'application.
 - Si une invite de jumelage s'affiche, effectuez l'opération indiquée sur l'écran du téléphone.
 - Une fois le couplage terminé, l'indicateur Bluetooth s'affiche sur la montre pour indiquer qu'elle est connectée au téléphone.

Indicateur Bluetooth



5. Touchez « Démarrer ». L'écran d'accueil de GBA-400+ s'ouvre alors.

Remarque

- Si le couplage échoue pour une raison quelconque, reprenez la procédure à partir de l'étape 2.

Réglage automatique de l'heure

Il est possible de configurer la montre pour qu'elle règle automatiquement et quotidiennement son heure sur celle du téléphone.

● Utilisation de cette fonction

Programmez le réglage automatique à une heure où la montre et le téléphone se trouvent généralement à proximité l'un de l'autre, comme indiqué dans l'illustration ci-dessous.

- La nuit, pendant que vous dormez

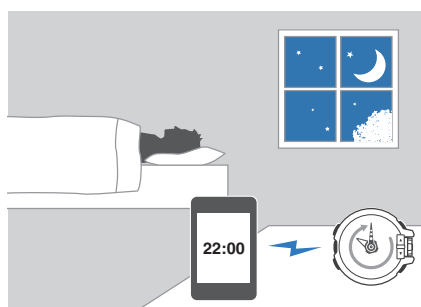

- Le matin, à votre bureau



Important !

- Même en l'absence de connexion Bluetooth à l'heure programmée du réglage automatique, une connexion est établie et le réglage s'effectue automatiquement. La connexion est automatiquement interrompue une fois le réglage de l'heure terminé.

● Configuration de l'heure de réglage automatique

Utilisez GBA-400+ sur le téléphone pour définir l'heure du réglage automatique.

1. Sur l'écran d'accueil, appuyez sur l'icône « GBA-400+ ». Le message « Recherche d'une montre... » s'affiche alors.
2. Maintenez le bouton (B) enfoncé pendant à peu près 0,5 seconde. Le téléphone et la montre se connectent alors, la montre basculant en mode Commande.



3. Touchez « Réglages de la montre ».
4. Touchez « Réglages de base ».
5. Touchez « Réglage de l'heure ».
 - Effectuez l'opération indiquée sur l'écran du téléphone.

Remarque

- Le réglage effectif de l'heure de la montre se produira environ 30 secondes après l'heure programmée du réglage automatique. Exemple : si le réglage automatique de l'heure de la montre est programmé à 22 h 00, il débutera 30 secondes après 22 h 00.

Opérations du lecteur de musique

Vous pouvez utiliser la montre pour contrôler le lecteur de musique installé sur votre téléphone.

1. Sur l'écran d'accueil, appuyez sur l'icône « GBA-400+ ».
2. Maintenez le bouton (B) enfoncé pendant à peu près 0,5 seconde. La montre passe en mode Commande.



3. Utilisez les boutons ou le commutateur rotatif pour effectuer l'opération de votre choix.

Détecteur du téléphone

Vous pouvez utiliser le détecteur du téléphone pour déclencher sur le téléphone une tonalité facilitant sa recherche. La tonalité est jouée même si le téléphone est en mode discret.

Important !

- N'utilisez pas cette fonctionnalité dans les lieux où les sonneries téléphoniques sont limitées.
- Le volume de la tonalité est élevé. N'utilisez pas cette fonctionnalité en portant des écouteurs reliés au téléphone.

1. Si la montre est connectée à un téléphone, maintenez le bouton (B) enfoncé pendant à peu près 0,5 seconde pour mettre fin à la connexion.
2. En mode Indication de l'heure, maintenez le bouton (D) enfoncé pendant à peu près une seconde. L'écran ci-dessous s'affiche alors sur la montre et votre téléphone émet la tonalité.



3. Appuyez sur n'importe quel bouton pour mettre fin à la tonalité.
 - Vous pouvez appuyer sur un bouton pour arrêter la tonalité du téléphone uniquement pendant les 30 premières secondes d'émission.

Configuration des réglages de la montre

GBA-400+ peut servir à configurer facilement les réglages des alarmes, de la minuterie et de l'indication de l'heure sur 12 ou 24 heures.



1. Appuyez sur l'icône « GBA-400+ ».
2. Maintenez le bouton (B) enfoncé pendant à peu près 0,5 seconde. Le téléphone et la montre se connectent alors, la montre basculant en mode Commande.





3. Touchez « Réglages de la montre ».
4. Sélectionnez le réglage que vous souhaitez modifier, puis effectuez l'opération indiquée sur l'écran du téléphone.

Spécification de la ville pour l'heure mondiale

Avec Heure mondiale, vous pouvez choisir une ville pour l'heure mondiale parmi la liste des villes ou sur la carte mondiale de GBA-400+.

1.  Appuyez sur l'icône « GBA-400+ ».
2.  Maintenez le bouton (B) enfoncé pendant à peu près 0,5 seconde.
Le téléphone et la montre se connectent alors, la montre basculant en mode Commande.





3.  Touchez « Réglages de la montre ».
4.  Touchez « Heure mondiale ».
5.  Effectuez l'opération indiquée sur l'écran du téléphone.

Remarque





- GBA-400+ Le mode Heure mondiale vous permet de sélectionner une ville pour l'heure mondiale parmi environ 300 options. Si la ville que vous sélectionnez avec GBA-400+ ne fait pas partie des 100 villes prises en charge par la montre, son fuseau horaire est alors enregistré dans la catégorie [EXTRA] de la liste de villes de la montre.

Réglage de l'alignement des aiguilles

Vous pouvez utiliser GBA-400+ pour corriger la position des aiguilles de la montre si elles n'indiquent pas la même heure que l'affichage numérique.

1.  Appuyez sur l'icône « GBA-400+ ».
2.  Maintenez le bouton (B) enfoncé pendant à peu près 0,5 seconde.
Le téléphone et la montre se connectent alors, la montre basculant en mode Commande.



3.  Touchez « Réglages de la montre ».
4.  Touchez « Réglages de base ».
5.  Touchez « Réglage des positions initiales ».
6.  Effectuez l'opération indiquée sur l'écran du téléphone.

Connexion

Déconnexion de la montre d'un téléphone

Pour mettre fin à la connexion Bluetooth, maintenez le bouton (B) enfoncé pendant à peu près 0,5 seconde, jusqu'à ce que l'indicateur Bluetooth disparaisse.

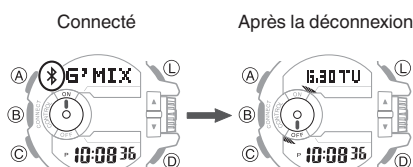

Connexion à un téléphone

Cette section explique comment établir une connexion Bluetooth avec un téléphone couplé à la montre.

- Si la montre n'est pas couplée au téléphone avec lequel vous souhaitez la connecter, suivez la procédure de la rubrique « [Couplage de la montre à un téléphone](#) » pour procéder au couplage.

1. Placez le téléphone près (moins d'un mètre) de la montre.
2.  Si l'indicateur Bluetooth ne s'affiche pas, maintenez le bouton (B) enfoncé pendant à peu près 0,5 seconde pour établir la connexion.

Une connexion Bluetooth démarre alors et l'indicateur Bluetooth apparaît.

- La montre passe en mode Commande.

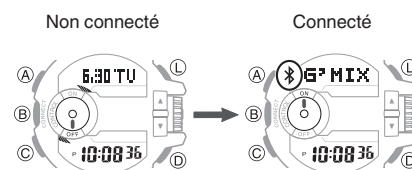

Important !

- Si vous ne parvenez pas à établir une connexion, il se peut que GBA-400+ ne soit pas en cours d'exécution sur le téléphone. Sur l'écran d'accueil du téléphone, touchez l'icône « GBA-400+ ». Puis, sur la montre, maintenez le bouton (B) enfoncé pendant à peu près 0,5 seconde.

Remarque

- La connexion s'interrompt si vous n'effectuez aucune action sur la montre ou le téléphone après un certain temps (durée limite de connexion).
Pour spécifier la durée limite de connexion, effectuez l'opération suivante dans GBA-400+ :
« Réglages de la montre » →
« Réglages de base » →
« Durée de connexion ». Puis, spécifiez une configuration d'1 heure, 1,5 heure, ou 2 heures.

Alerte de perte de liaison

Le message d'avertissement [LINKLOSS] s'affiche sur l'écran de la montre lorsque la connexion Bluetooth entre la montre et le téléphone est sur le point d'être perdue pour l'une des raisons suivantes : la montre et le téléphone sont trop éloignés l'un de l'autre, le téléphone est éteint, il y a des interférences radio, etc. En cas de perte de connexion, la montre retourne au mode Indication de l'heure.
Pour rétablir la connexion, rapprochez la montre et le téléphone, puis maintenez le bouton (B) de la montre enfoncé pendant environ 0,5 seconde.



- Si l'option « Tonalité » est sélectionnée pour le réglage « Alerte de perte de liaison » de GBA-400+, la montre émet un signal sonore en cas de perte de liaison.

[🔗 Configuration des réglages de la montre](#)

Mise en mode Avion de la montre

Utilisez le mode Avion pour désactiver l'émission d'ondes radio Bluetooth. Activez le mode Avion lorsque vous vous trouvez dans un hôpital, dans un avion ou à tout autre endroit où l'émission d'ondes radios est limitée.

Important !

- Les fonctions ci-dessous sont désactivées lorsque la montre est en mode Avion :
 - Réglage automatique
 - Détecteur du téléphone
 - Connexion Bluetooth

1. 🕒 Si la montre est connectée à un téléphone, maintenez le bouton (B) enfoncé pendant à peu près 0,5 seconde pour mettre fin à la connexion.
2. 🕒 Maintenez le bouton (C) enfoncé pendant à peu près quatre secondes.

La montre bascule alors en mode Avion et affiche l'indicateur Avion.

- Chaque fois que le bouton (C) est maintenu enfoncé pendant à peu près quatre secondes, le mode Avion de la montre s'active ou se désactive.

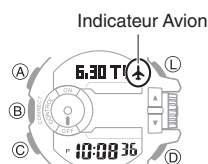

Affichage des informations de la liaison mobile

Suivez la procédure ci-dessous pour consulter les informations relative à la liaison mobile sur la montre.

1. 🕒 Maintenez le bouton (C) enfoncé pendant à peu près deux secondes.

La montre bascule alors en mode Indication de l'heure.

- Si la montre est connectée à un téléphone, maintenez le bouton (B) enfoncé pendant environ 0,5 seconde pour mettre fin à la connexion.

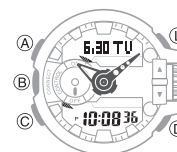

2. 🕒 Appuyez sur le bouton (C) cinq fois pour passer au mode Paramétrage. [SETUP] s'affiche alors à l'écran, suivi par le nom de dispositif de la montre.

Chaque pression sur le bouton (D) fait défiler les éléments de l'affichage dans l'ordre indiqué ci-dessous.

Nom de dispositif de la montre



Adresse de dispositif de la montre



Type du téléphone actuellement connecté*

* Cet élément s'affiche uniquement si la montre est couplée avec un téléphone.

3. 🕒 Appuyez sur le bouton (C) pour revenir au mode Indication de l'heure.

Annuler le jumelage de la montre à un téléphone

Pour découpler la montre d'un téléphone, supprimez les informations de couplage de l'application mobile GBA-400+, du téléphone et de la montre.

● Suppression des informations de couplage depuis GBA-400+

1. Si la montre est connectée à un téléphone, maintenez le bouton (B) enfoncé pendant à peu près 0,5 seconde pour mettre fin à la connexion.
2. Dans le coin supérieur droit de l'écran d'accueil de GBA-400+, touchez pour afficher l'écran « Réglages de connexion ».
3. Dans « Montre enregistrée précédemment », touchez la montre que vous souhaitez découpler.
4. Touchez « Supprimer l'enregistrement d'appariement ».
5. Touchez « Oui ».
Cela supprime les informations de couplage de l'application mobile GBA-400+.

● Suppression des informations de couplage depuis un téléphone

Utilisateurs d'iPhone

1. Sur l'écran d'accueil, touchez « Réglages » → « Bluetooth ».
2. À côté de « CASIO GBA-400 », touchez .
3. Touchez « Annuler ce dispositif ».
Les informations de couplage de la montre sont alors supprimées du téléphone.

Utilisateurs d'Android

1. Sur l'écran de l'application, touchez : « Réglages » → « Bluetooth ».
2. Touchez en regard de « CASIO GBA-400 ».
3. Touchez « Annuler le jumelage ».
Les informations de couplage de la montre sont alors supprimées du téléphone.
4. Faites défiler la barre d'état vers le bas et ouvrez le panneau de notification.
5. Touchez (Bluetooth) pour désactiver la fonction Bluetooth, puis réactivez-la.

Remarque

- Notez que la procédure précise à suivre dépend du type de téléphone que vous utilisez. Pour en savoir plus, reportez-vous à la documentation de votre téléphone.

● Suppression des informations de couplage depuis la montre

1. Maintenez le bouton (C) enfoncé pendant à peu près deux secondes.
2. Appuyez sur le bouton (C) cinq fois pour passer au mode Paramétrage. [SETUP] s'affiche alors à l'écran, suivi par le nom de dispositif de la montre.

Nom du dispositif

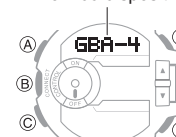

3. Maintenez le bouton (A) enfoncé pendant à peu près deux secondes.
La suppression des informations de couplage entraîne le défilement du message [NOT YET PAIRED!] de droite à gauche sur l'écran.
4. Appuyez sur le bouton (C) pour revenir au mode Indication de l'heure.

Basculer vers un autre téléphone





Vous devez réaliser l'opération ci-dessous si vous souhaitez établir une connexion Bluetooth avec un téléphone différent de celui auquel vous êtes actuellement connecté.

1. [Annuler le jumelage de la montre à un téléphone](#)
2. [Couplage de la montre à un téléphone](#)

Connexion d'une autre montre à un téléphone

Vous devez effectuer les étapes suivantes avant de coupler une autre montre au téléphone, par exemple suite à l'achat d'une nouvelle montre.

● Couplage de la montre à un téléphone

1.  Dans le coin supérieur droit de l'écran d'accueil de GBA-400+, touchez  pour afficher l'écran « Réglages de connexion ».
2.  Touchez « Connecter nouvelle montre ».
3.  Sélectionnez le nom de la montre à laquelle vous souhaitez vous connecter, puis touchez « Suivant ».
 - Suivez ensuite les instructions qui s'affichent sur l'écran de votre téléphone pour terminer le couplage.

Configuration des réglages de la montre

Lorsque la montre est connectée à un téléphone, elle corrige automatiquement son jour et son heure sur celles du téléphone. Si la montre n'est connectée à aucun téléphone, suivez la procédure ci-dessous pour régler le jour et l'heure.

Mise en route

Cette procédure s'effectue en mode Indication de l'heure. Utilisez le bouton (C) pour accéder au mode Indication de l'heure.

Navigation entre les modes

Mode Indication de l'heure

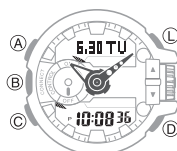

Sélection d'un fuseau horaire

Suivez la procédure ci-dessous pour sélectionner le fuseau horaire (décalage par rapport au temps moyen de Greenwich) de la ville dans laquelle vous comptez utiliser votre montre. Si vous vous situez dans une région dans laquelle l'heure d'été s'applique, vous pouvez également activer ou désactiver l'heure d'été.

Important !

- Les heures indiquées en mode Heure mondiale ne seront pas correctes si vous sélectionnez le mauvais fuseau horaire.

1. Maintenez le bouton (A) enfoncé pendant à peu près deux secondes. [SET Hold] s'affiche, puis le paramètre de fuseau horaire clignote.

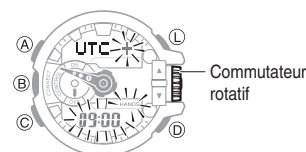

2. Faites tourner le commutateur rotatif pour changer de fuseau horaire.
 - Pour en savoir plus sur les fuseaux horaires, reportez-vous à la « [Liste des noms de villes](#) ».

Exemple :

Si vous comptez utiliser la montre à Tokyo, sélectionnez [+ 09:00].

3. Pour modifier le réglage de l'heure d'été, appuyez sur (C).
 - Si vous ne voulez pas modifier le réglage de l'heure d'été, appuyez sur (A).
4. Faites tourner le commutateur rotatif pour afficher l'option [ON] (heure d'été) ou l'option [OFF] (heure standard).
5. Appuyez sur (A) pour quitter l'écran de réglage.

Remarque

- L'indicateur DST est affiché lorsque l'heure d'été est activée.

Réglage de l'heure et de la date

- Maintenez le bouton (A) enfoncé pendant à peu près deux secondes. [SET Hold] s'affiche, puis le paramètre de fuseau horaire clignote.

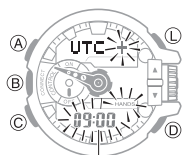

Fuseau horaire

- Appuyez trois fois sur le bouton (C) de sorte que les chiffres des secondes clignotent.

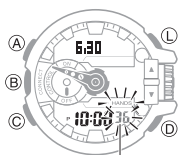

Secondes

- Appuyez sur le bouton (D) pour remettre les secondes à 00.
 - Si le compte des secondes se situe entre 30 et 59 lorsque vous appuyez sur (D), le compte des minutes est alors augmenté d'une unité.
- Appuyez sur le bouton (C) de sorte que les chiffres de l'heure clignotent.

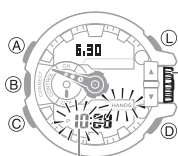

Heures

- Réglez la date.
 - Faites tourner le commutateur rotatif pour modifier le paramètre qui clignote.
 - Chaque pression sur le bouton (C) fait défiler les éléments clignotants dans l'ordre suivant : heure → minute → année → mois → jour.
- Appuyez sur (A) pour quitter l'écran de réglage.

Basculement entre les modes Indication de l'heure sur 12 heures et 24 heures

- Maintenez le bouton (A) enfoncé pendant à peu près deux secondes. [SET Hold] s'affiche, puis le paramètre de fuseau horaire clignote.

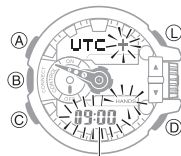

Fuseau horaire

- Appuyez deux fois sur le bouton (C) afin que le réglage actuel ([12H] ou [24H]) clignote à l'écran.

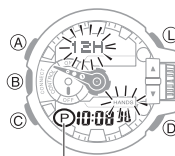

Indicateur d'après-midi

- Faites tourner le commutateur rotatif pour afficher [12H] (indication de l'heure sur 12 heures) ou [24H] (indication de l'heure sur 24 heures).
- Appuyez sur (A) pour quitter l'écran de réglage.

Remarque

- Lorsque l'indication de l'heure sur 12 heures est sélectionnée, un indicateur a.m. ou p.m. s'affiche sur l'écran pour indiquer la période de la journée.

Heure d'été

L'heure d'été, également appelée DST (Daylight Saving Time - temps universel coordonné), avance le réglage de l'heure d'une heure, de 30 minutes ou autre intervalle de temps, par rapport à l'heure standard (STD) pendant les mois d'été. L'observation de l'heure d'été et les règles en la matière dépendent de votre pays ou région. L'heure d'été n'est pas utilisée dans certains pays et régions.

Sélection d'un réglage

Chaque pression sur le bouton (C) fait défiler les réglages affichés en mode Indication de l'heure dans l'ordre indiqué ci-dessous.

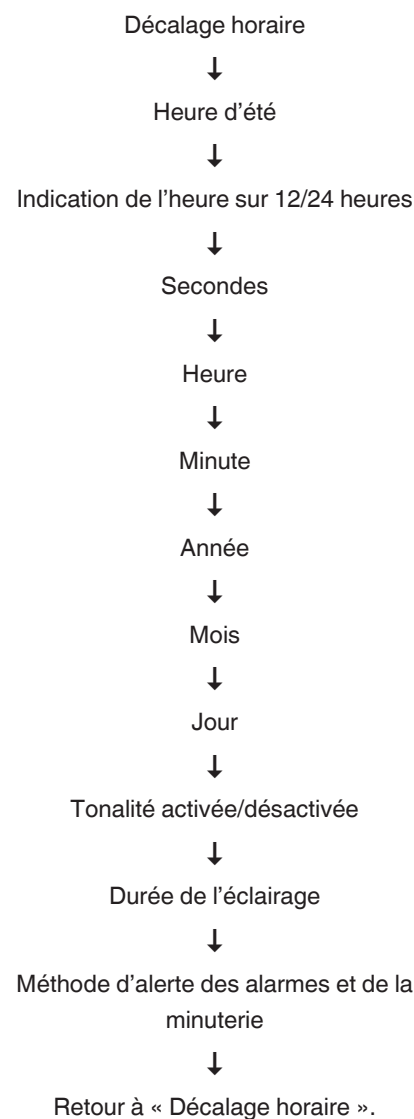

Heure mondiale

Le mode Heure mondiale vous permet de consulter l'heure actuelle dans 100 villes à travers le monde.

Mise en route

Cette procédure s'effectue en mode Heure mondiale. Utilisez le bouton (C) pour accéder au mode Heure mondiale.

Navigation entre les modes

Mode Heure mondiale

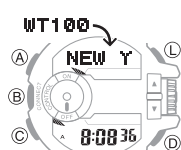

Consultation de l'heure dans un autre fuseau horaire

1. Faites tourner le commutateur rotatif pour sélectionner une ville.

L'heure actuelle dans la ville sélectionnée s'affiche alors.

- Une triple rotation rapide du commutateur rotatif dans un sens ou dans l'autre provoque une action à vitesse accélérée (en avant ou en arrière).

Nom de la ville

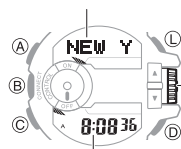

Heure de la ville sélectionnée

Commutateur rotatif

2. Appuyez cinq fois sur le bouton (C) pour revenir au mode Indication de l'heure.

Passage à l'heure d'été

Si l'heure d'été est utilisée dans une ville répertoriée dans Heure mondiale, vous pouvez activer l'heure d'été pour cette ville.

1. Maintenez le bouton (A) enfoncé pendant à peu près deux secondes. [DST Hold] s'affiche sur l'écran, puis le réglage de l'heure d'été alterne entre activé et désactivé.

- L'indicateur DST (Daylight Saving Time – temps universel coordonné) est affiché lorsque l'heure d'été est activée.

Nom de la ville

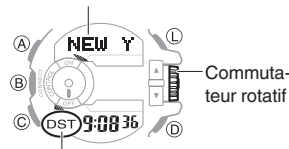

Indicateur DST

2. Appuyez cinq fois sur le bouton (C) pour revenir au mode Indication de l'heure.

Alarmes

La montre émet un signal sonore ou une alerte clignotante lorsque l'heure d'une alarme est atteinte.

Mise en route

Cette procédure s'effectue en mode Alarme. Utilisez le bouton (C) pour accéder au mode Alarme.

Navigation entre les modes

Mode Alarme

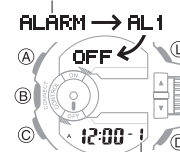

Numéro de l'alarme

Configuration des réglages des alarmes

1. Faites tourner le commutateur rotatif pour faire défiler les numéros des alarmes ([-1] à [-5], [:00]) jusqu'à atteindre celle dont vous souhaitez configurer les réglages.

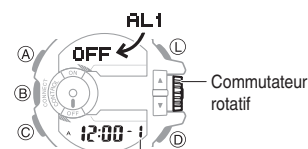

Numéro de l'alarme

- [-1] à [-4]
Alarmes normales.
- [-5]
Rappel d'alarme.
La montre déclenche une alerte lorsque l'heure d'une alarme est atteinte. L'alerte se répète ensuite jusqu'à sept fois par intervalles de cinq minutes.
- [:00]
Signal sonore horaire.
Lorsque cette option est activée, la montre émet une alerte à chaque passage d'heure.

2. Utilisez le bouton (D) pour spécifier le réglage d'alarme ou de signal sonore horaire de votre choix.

- [-1] à [-5]

[OFF] : l'alarme est désactivée (elle ne retentit pas).

[1TIME] : l'alerte est déclenchée une seule fois, à l'heure de l'alarme.

[DAILY] : l'alerte est déclenchée tous les jours, à l'heure de l'alarme.

- [:00]

[OFF] : le signal sonore horaire est désactivé.

[ON] : le signal sonore horaire est activé et la montre émet une alerte à chaque passage d'heure.

3. Maintenez le bouton (A) enfoncé pendant à peu près deux secondes.

[SET Hold] s'affiche alors et les chiffres des heures clignotent.

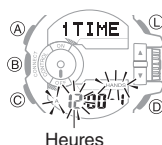

4. Réglez l'heure de l'alarme.

Bouton (C) : fait alterner le clignotement des chiffres entre les heures et les minutes.

Commutateur rotatif : modifie l'élément clignotant, à savoir les heures ou les minutes.

5. Appuyez sur (A) pour quitter l'écran de réglage.

6. Appuyez quatre fois sur le bouton (C) pour revenir au mode Indication de l'heure.

Désactivation d'une alarme

1. Faites tourner le commutateur rotatif pour faire défiler les écrans des alarmes jusqu'à atteindre celle dont vous souhaitez configurer les réglages.

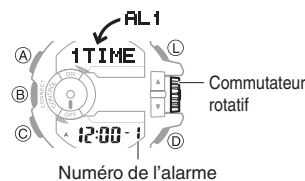

2. Appuyez sur le bouton (D) de sorte que [OFF] s'affiche.

3. Appuyez quatre fois sur le bouton (C) pour revenir au mode Indication de l'heure.

Arrêt d'une alarme

Lorsque le signal sonore de l'alarme retentit, une pression sur n'importe quel bouton suffit à l'arrêter.

Remarque

- Dans le cas d'une alarme à rappel, une pression sur un bouton interrompt l'alerte en cours. L'alarme se répètera jusqu'à sept fois par intervalles de cinq minutes. Pour mettre fin à une session de rappel d'alarme en cours, désactivez l'alarme.

Indicateurs d'alarme

L'activation d'une alarme ou du signal sonore horaire entraîne l'affichage de l'indicateur correspondant sur l'écran.

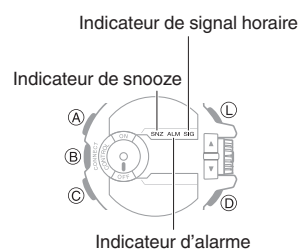

Lorsqu'une alarme est activée:

L'indicateur d'alarme s'affiche.

Lorsqu'un rappel d'alarme est activé:

L'indicateur d'alarme et l'indicateur de rappel s'affichent. (L'indicateur de rappel clignote lorsqu'un rappel d'alarme est en cours.)

Lorsque le signal sonore horaire est activé:

L'indicateur du signal sonore horaire s'affiche.

Chronomètre

Le chronomètre peut mesurer des durées allant jusqu'à 999 heures, 59 minutes et 59 secondes.

Il peut également mesurer des durées intermédiaires.

Mise en route

Cette procédure s'effectue en mode Chronomètre. Utilisez le bouton (C) pour accéder au mode Chronomètre.

Navigation entre les modes

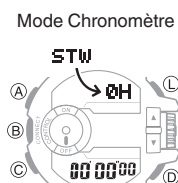

Mesure du temps écoulé

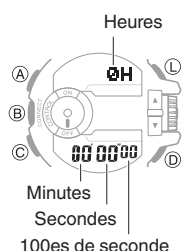

1. Réalisez les opérations ci-dessous pour mesurer le temps écoulé.

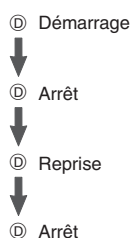

2. Appuyez sur le bouton (A) pour remettre à zéro le temps écoulé.
3. Appuyez trois fois sur le bouton (C) pour revenir au mode Indication de l'heure.

Mesure d'un temps intermédiaire

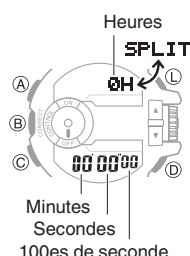

1. Utilisez les opérations ci-après pour mesurer des durées intermédiaires.

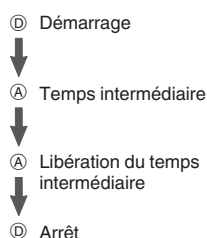

2. Appuyez sur le bouton (A) pour remettre à zéro le temps écoulé.
3. Appuyez trois fois sur le bouton (C) pour revenir au mode Indication de l'heure.

Minuterie

Utilisez le mode Minuterie pour procéder à un compte à rebours. La montre déclenchera une alerte à la fin du compte à rebours.

Mise en route

Cette procédure s'effectue en mode Minuterie. Utilisez le bouton (C) pour accéder au mode Minuterie.

Navigation entre les modes

Mode Minuterie

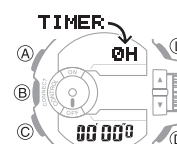

Réglage du temps de départ de la minuterie

1. Maintenez le bouton (A) enfoncé pendant à peu près deux secondes. [Set Hold] s'affiche alors et les chiffres des heures clignotent.

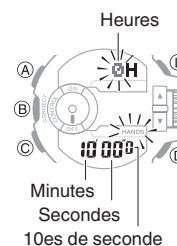

2. Réglez la durée du compte à rebours.
Bouton (C) : fait alterner le clignotement des chiffres entre les heures, les minutes et les secondes.
Commutateur rotatif : modifie l'élément clignotant, à savoir l'heure, les minutes ou les secondes.
- Remarque**
La durée de la minuterie peut être fixée jusqu'à 100 heures, à la seconde près.
3. Appuyez sur (A) pour quitter l'écran de réglage.
4. Appuyez deux fois sur le bouton (C) pour revenir au mode Indication de l'heure.

Remarque

- Si la minuterie est fixée à [0H00'00"], le compte à rebours durera 100 heures.

Utilisation de la minuterie

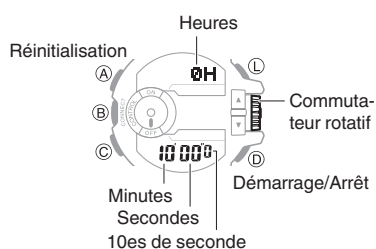

- Appuyez sur le bouton (D) pour démarrer le compte à rebours.
Un signal sonore ou une alerte clignotante se produit à la fin du compte à rebours.
 - Pour arrêter la minuterie en cours, appuyez sur (D) pour l'arrêter, puis appuyez sur (A) pour remettre à zéro le temps de départ de la minuterie.
- Appuyez sur n'importe quel bouton pour mettre fin à l'alerte.
- Appuyez deux fois sur le bouton (C) pour revenir au mode Indication de l'heure.

Éclairage

Il est possible d'éclairer l'écran de la montre pour en permettre la lecture dans l'obscurité.

Activation de l'éclairage

Appuyez sur le bouton (L) dans n'importe quel mode pour activer l'éclairage.

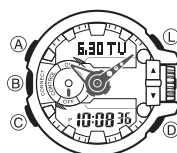

Remarque

- L'éclairage peut vaciller s'il est activé alors qu'une connexion Bluetooth est active.
- L'éclairage se désactive si une alerte se déclenche alors qu'il est actif.

Réglage de la durée d'éclairage

Vous pouvez sélectionner 1,5 ou 3 secondes comme durée d'illumination.

- Appuyez sur le bouton (C) pour revenir au mode Indication de l'heure.
[Navigation entre les modes](#)
- Maintenez le bouton (A) enfoncé pendant à peu près deux secondes.
[SET Hold] s'affiche, puis le paramètre de fuseau horaire clignote.

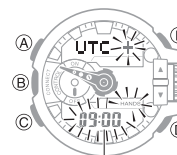

Fuseau horaire

- Appuyez 10 fois sur (C) jusqu'à ce que le réglage actuel ([LT1] ou [LT3]) clignote.
- Faites tourner le commutateur rotatif de façon à afficher la durée d'éclairage que vous souhaitez utiliser.
[LT1] : éclairage de 1,5 seconde
[LT3] : éclairage de 3 secondes

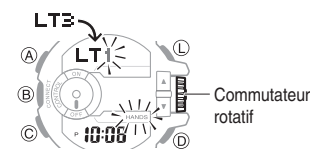

- Appuyez sur (A) pour quitter l'écran de réglage.

Correction de l'alignement des aiguilles

Après un impact ou une exposition magnétique intense, l'heure indiquée par les aiguilles analogiques peut différer de l'heure de l'affichage numérique. Le cas échéant, corrigez la position des aiguilles.

Mise en route

Cette procédure s'effectue en mode Indication de l'heure. Utilisez le bouton (C) pour accéder au mode Indication de l'heure.

Navigation entre les modes

Mode Indication de l'heure

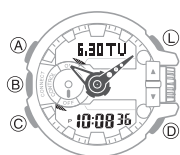

Réglage de l'alignement des aiguilles

- Maintenez le bouton (A) enfoncé pendant à peu près cinq secondes.

[H.SET Hold] s'affiche, puis [Sub] se met à clignoter.

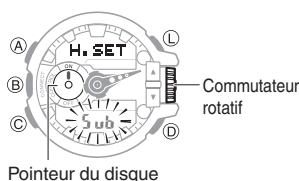

- Si le pointeur du disque ne se trouve pas sur 12 h, faites tourner le commutateur rotatif pour le placer dans cette position.

- Une triple rotation rapide du commutateur rotatif déclenche une avance rapide.

- Appuyez sur le bouton (C).

Ceci permet de corriger l'alignement des aiguilles des heures et des minutes.

- Pour revenir à la correction du pointeur du disque, appuyez de nouveau sur le bouton (C).
- Les boutons et le commutateur rotatif sont désactivés lors du déplacement des aiguilles.

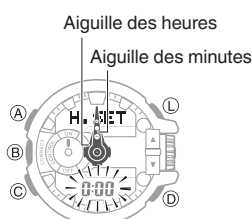

- Si les aiguilles des heures et des minutes ne se trouvent pas sur 12 h, faites tourner le commutateur rotatif pour les placer dans cette position.

- Appuyez sur le bouton (A) pour revenir au mode Indication de l'heure.

Autres réglages

Mise en route

Cette procédure s'effectue en mode Indication de l'heure. Utilisez le bouton (C) pour accéder au mode Indication de l'heure.

Navigation entre les modes

Mode Indication de l'heure

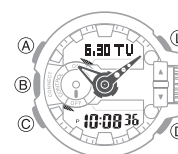

Activation de la tonalité des boutons

Suivez la procédure ci-dessous pour activer ou désactiver la tonalité des boutons.

- Maintenez le bouton (A) enfoncé pendant à peu près deux secondes.

[SET Hold] s'affiche, puis le paramètre de fuseau horaire clignote.

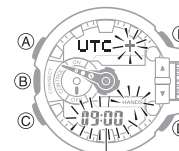

Fuseau horaire

- Appuyez 9 fois sur le bouton (C) jusqu'à ce que le réglage actuel ([KEY] ou [MUTE]) clignote.

- Faites tourner le commutateur rotatif de sorte que [KEY] ou [MUTE] s'affiche.

[KEY] : La tonalité de l'opération est activé.

[MUTE] : affiche l'indicateur de silence et désactive la tonalité des boutons.

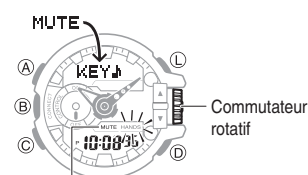

Indicateur de sourdine

- Appuyez sur (A) pour quitter l'écran de réglage.

Configuration des réglages des alertes

Suivez la procédure ci-dessous pour spécifier la modalité d'alerte (signal sonore uniquement ou signal sonore et clignotement) des alarmes, de la minuterie, etc.

- Maintenez le bouton (A) enfoncé pendant à peu près deux secondes. [SET Hold] s'affiche alors et le paramètre de fuseau horaire clignote.

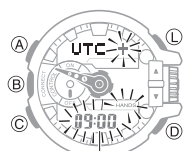

Fuseau horaire

- Appuyez 11 fois sur le bouton (C) jusqu'à ce que le réglage actuel ([BEEP] ou [FLASH]) clignote.
- Faites tourner le commutateur rotatif de sorte que [BEEP] ou [FLASH] s'affiche.
[BEEP] : alerte avec signal sonore
[FLASH] : alerte avec signal sonore et clignotement

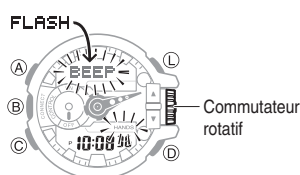

- Appuyez sur (A) pour quitter l'écran de réglage.

Période de remplacement de la pile

Lorsque la pile devient faible, l'indicateur correspondant se met à clignoter et certaines fonctions sont désactivées. Si le clignotement de l'indicateur de pile faible persiste, remplacez la pile.

Indicateur de pile faible

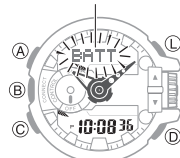

Remarque

- Lorsque [RECOV] clignote, certaines fonctions sont temporairement désactivées afin d'éviter l'épuisement de la pile.

Autres informations

Liste des noms de villes

Cette liste présente les 100 villes enregistrées dans la mémoire de la montre. Pour avoir accès à environ 200 autres villes, reportez-vous à l'application GBA-400+.

Nom des villes	Fuseau horaire
(UTC)	
Reykjavik	
Lisbonne	+0
Casablanca	
Londres	
Madrid	
Paris	
Alger	
Bruxelles	
Amsterdam	
Zurich	
Francfort	
Oslo	+1
Rome	
Copenhague	
Berlin	
Stockholm	
Budapest	
Varsovie	
Cape Town	
Sofia	
Athènes	
Helsinki	+2
Istanbul	
Kiev	
Le Caire	
Jérusalem	
Addis Abeba	+3
Djeddah	
Téhéran	+3 h 30
Moscou	
Dubaï	+4
Kaboul	+4 h 30
Karachi	+5
Delhi	+5 h 30
Kathmandou	+5 h 45
Dhaka	+6
Yangon	+6 h 30
Novosibirsk	
Bangkok	+7
Hanoi	
Djakarta	

Nom des villes	Fuseau horaire
Kuala Lumpur	+8
Singapour	
Hong Kong	
Perth	
Pékin	
Manille	
Shanghai	
Taipei	
Séoul	
Tokyo	
Adélaïde	+9 h 30
Guam	+10
Sydney	
Vladivostok	+11
Nouméa	
Wellington	+12
Suva	
Îles Chatham	+12 h 45
Nukualofa	+13
Kiritimati	+14
Pago Pago	-11
Honolulu	-10
Anchorage	-9
Vancouver	-8
San Francisco	
Seattle	
Los Angeles	
Tijuana	
Edmonton	-7
Phoenix	
Chihuahua	
Denver	-6
Mexico City	
Winnipeg	
Dallas	
Houston	
Guatemala City	
Chicago	
Atlanta	
La Havane	-5
Toronto	
Lima	
Washington DC	
Kingston	
Philadelphie	
Bogota	
New York	
Boston	
Caracas	

Nom des villes	Fuseau horaire
Santiago	-4
La Paz	
San Juan	
Halifax	
Saint-Jean de Terre-Neuve	-3 h 30
Buenos Aires	-3
Montevideo	
Rio de Janeiro	
Fernando de Noronha	-2
Praia	-1

Modèles de téléphones pris en charge

Pour en savoir plus sur les modèles de téléphone pris en charge, consultez le site Web de CASIO.

https://world.casio.com/os_mobile/wat/

Précautions relatives à Mobile Link

● Précautions légales

- Cette montre est conforme aux lois concernant les radios ou a été approuvée dans le cadre de ces lois dans différents pays et zones géographiques. L'utilisation de cette montre dans un lieu où elle n'est pas conforme aux lois concernant les radios ou n'a pas été approuvée dans le cadre de ces lois peut constituer une infraction pénale. Pour plus de détails, visitez le site Web de CASIO.

<https://world.casio.com/ce/BLE/>

- L'utilisation de cette montre dans un avion est limitée par les lois relatives à l'aviation de chaque pays. Veuillez à suivre les instructions du personnel aérien.

● Précautions lors de l'utilisation de Mobile Link

- Lorsque vous utilisez cette montre avec un téléphone, gardez les appareils à proximité l'un de l'autre. Un éloignement maximal de deux mètres est recommandé à titre indicatif, mais l'environnement local (murs, meubles, etc.), la structure du bâtiment et d'autres facteurs peuvent nécessiter une distance bien plus courte.

- Cette montre peut être affectée par d'autres appareils (appareils électriques, équipement audio-visuel, matériel de bureau, etc.). Elle peut notamment être affectée par le fonctionnement d'un four à micro-ondes. Il se peut que la montre ne soit pas en mesure de communiquer normalement avec un téléphone en présence d'un four à micro-ondes en fonctionnement. Inversement, cette montre peut parasiter la réception d'une radio ou l'image vidéo d'un téléviseur.

- Étant donné que la fonction Bluetooth de cette montre utilise la même fréquence (2,4 GHz) que les périphériques de réseau local sans fil, et l'utilisation de tels dispositifs à proximité de cette montre peut provoquer des interférences radio, des vitesses de communication réduites et des perturbations pour la montre comme pour le périphérique réseau, voire l'échec des communications.

● Suspension de l'émission d'ondes radio par cette montre

La montre émet des ondes radio lorsque l'indicateur Bluetooth (✂) est affiché ou clignote. Même si l'indicateur Bluetooth (✂) est désactivé ou clignote, la montre tente de se connecter une fois par jour à un téléphone pour mettre à jour sa date et son heure.

Si vous vous trouvez dans un hôpital, dans un avion, ou tout autre endroit où l'utilisation d'ondes radio n'est pas autorisée, désactivez l'émission d'ondes radio en maintenant le bouton (B) enfoncé pendant à peu près 0,5 secondes, jusqu'à ce que l'indicateur Bluetooth disparaisse de l'écran de la montre. Puis, maintenez le bouton (C) enfoncé pendant à peu près quatre secondes pour basculer en mode Avion.

Indication de l'heure normale

En mode Avion

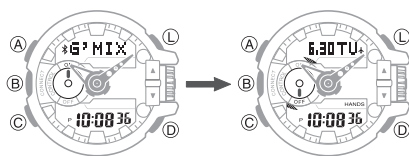

Pour des informations plus détaillées, reportez-vous à « [Mise en mode Avion de la montre](#) ».

Copyrights et copyrights enregistrés

- Bluetooth® est une marque déposée de Bluetooth SIG, Inc.
- iPhone et App Store sont des marques commerciales d'Apple Inc. aux États-Unis et dans d'autres pays.
- GALAXY Note et GALAXY S sont des marques déposées de Samsung Electronics Co., Ltd.
- Android et Google Play™ sont des marques commerciales ou des marques déposées de Google LLC.
- Les autres noms de société ou de produit mentionnés dans le présent document sont des marques commerciales ou des marques déposées détenues par leurs sociétés respectives.

Dépannage

Je n'arrive pas à coupler la montre à un téléphone.

Q1 Je n'ai jamais réussi à établir de connexion (de couplage) entre la montre et un téléphone.

Utilisez-vous un modèle de téléphone pris en charge ?

Vérifiez si le modèle du téléphone et son système d'exploitation sont pris en charge par la montre. Pour en savoir plus sur les modèles de téléphone pris en charge, consultez le site Web de CASIO.

https://world.casio.com/os_mobile/wat/

YES ↓

L'application GBA-400+ est-elle installée sur votre téléphone ?

L'application GBA-400+ doit être installée pour que la connexion à la montre soit possible.

YES ↓

📱 [1 Installez l'application mobile.](#)

Les paramètres Bluetooth de votre téléphone sont-ils configurés correctement ?

Configurez les paramètres Bluetooth du téléphone. Pour plus de détails sur les procédures de réglage, reportez-vous à la documentation de votre téléphone.

Utilisateurs d'iPhone

- « Réglages » → « Bluetooth » → Activé
- « Réglages » → « Confidentialité » → « Partage Bluetooth » → « GBA-400+ » → Activé

Utilisateurs d'Android

- Activez Bluetooth.

YES ↓

Autre cas.

Certains téléphones nécessitent que BT Smart soit désactivé pour permettre l'utilisation de GBA-400+. Pour plus de détails sur les procédures de réglage, reportez-vous à la documentation de votre téléphone.

- Sur l'écran d'accueil, touchez : « Menu » → « Réglages » → « Bluetooth » → « Menu » → « Réglages BT Smart » → « Invalider ».

Je n'arrive pas à reconnecter la montre et le téléphone.

Q1 La montre ne se reconnecte pas au téléphone après leur déconnexion.

L'application GBA-400+ est-elle en cours d'exécution ?

Vérifiez si GBA-400+ est en cours d'exécution sur le téléphone. Sur l'écran d'accueil du téléphone, touchez l'icône GBA-400+. Puis, sur la montre, maintenez le bouton CONNECT (B) enfoncé pendant à peu près 0,5 seconde.

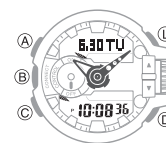

YES ↓

Avez-vous essayé de mettre votre téléphone hors tension, puis de le remettre sous tension ?

Éteignez le téléphone et rallumez-le, puis touchez l'icône GBA-400+. Ensuite, sur la montre, maintenez le bouton CONNECT (B) enfoncé pendant à peu près 0,5 seconde.

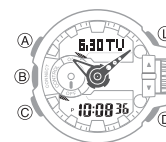

Q2 Je ne peux pas initier de connexion lorsque mon téléphone est en mode Avion.

Il n'est pas possible de connecter le téléphone à la montre s'il est en mode Avion. Une fois le mode Avion du téléphone désactivé, accédez à son écran d'accueil et touchez l'icône « GBA-400+ ». Puis, sur la montre, maintenez le bouton CONNECT (B) enfoncé pendant à peu près 0,5 seconde.

Q3 Je ne peux pas initier de connexion lorsque ma montre est en mode Avion.

Désactivez le mode Avion de la montre. Puis, sur la montre, maintenez le bouton CONNECT (B) enfoncé pendant à peu près 0,5 seconde.

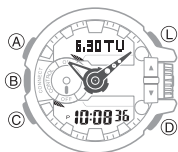

Q4 J'ai désactivé la fonction Bluetooth du téléphone alors qu'elle était activée auparavant, et maintenant je n'arrive plus à me connecter.

Sur le téléphone, désactivez et réactivez la fonction Bluetooth, puis accédez à l'écran d'accueil et touchez l'icône « GBA-400+ ». Ensuite, sur la montre, maintenez le bouton CONNECT (B) enfoncé pendant à peu près 0,5 seconde.

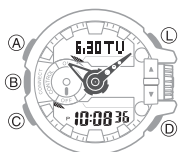

Q5 Je n'arrive pas à me connecter après avoir éteint le téléphone.

Allumez le téléphone et touchez l'icône GBA-400+. Puis, sur la montre, maintenez le bouton CONNECT (B) enfoncé pendant à peu près 0,5 seconde.

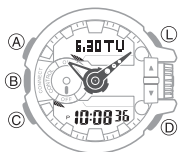

Connexion entre la montre et un téléphone

Q1 Je ne parviens pas à établir de connexion entre mon téléphone et la montre.

Avez-vous essayé de mettre votre téléphone hors tension, puis de le remettre sous tension ?

Éteignez le téléphone et rallumez-le, puis touchez l'icône GBA-400+. Ensuite, sur la montre, maintenez le bouton CONNECT (B) enfoncé pendant à peu près 0,5 seconde.

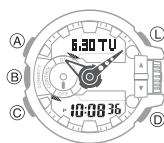

YES ↓

La montre a-t-elle été recouplée avec le téléphone ?

Suivez la procédure ci-dessous, puis recouplez la montre et le téléphone.

- ① Supprimez les informations de couplage de la montre.
- ② Supprimez les informations de couplage de l'application mobile GBA-400+.
- ③ Supprimez les informations de couplage du téléphone.

[Annuler le jumelage de la montre à un téléphone](#)

Changement de modèle de téléphone

Q1 Connexion de la montre actuelle à un autre téléphone.

Supprimez les informations de couplage de la montre que vous utilisez actuellement, puis coupez-la avec un autre téléphone.

[Basculement vers un autre téléphone](#)

Perte de la liaison

Q1 L'avertissement de perte de liaison peut apparaître même lorsque la montre et le téléphone sont proches l'un de l'autre.

Étant donné que la communication entre les appareils se fait par ondes radio, une perte de liaison peut se produire même si la montre se trouve à moins de deux mètres du téléphone. Certains environnements peuvent diminuer fortement la portée effective de communication.

La connexion est perdue

Q1 La connexion est soudainement interrompue, même en mode Commande.

Si vous n'actionnez aucun bouton pendant environ une ou deux heures en mode Commande, la connexion sera interrompue à des fins d'économie d'énergie. Vous pouvez utiliser GBA-400+ pour spécifier la durée après laquelle la connexion doit être interrompue.

Détecteur du téléphone

Q1 Le détecteur du téléphone ne fonctionne pas.

Le téléphone et la montre sont-ils déconnectés ?

YES ↓ Le détecteur du téléphone ne fonctionne pas si une connexion Bluetooth est établie.

L'application GBA-400+ est-elle en cours d'exécution ?

YES ↓ Vérifiez si GBA-400+ est en cours d'exécution sur le téléphone. Sur l'écran d'accueil du téléphone, touchez l'icône GBA-400+.

Autre cas.

Si le téléphone ne répond pas au bout de quelques secondes, cela peut signifier que le téléphone est trop éloigné de la montre. Déplacez-vous, puis réessayez.

Q2 Le téléphone met un certain temps à réagir.

Le téléphone n'émet une tonalité qu'après l'établissement d'une connexion avec la montre, ce qui prend quelques secondes.

Q3 Le téléphone est indétectable même lorsqu'il se trouve à proximité de la montre.

Étant donné que la communication entre les appareils se fait par ondes radio, la montre n'est pas toujours en mesure de détecter le téléphone, même s'il se trouve à moins de deux mètres. Certains environnements peuvent diminuer fortement la portée effective de communication.

Réglage automatique de l'heure

Q1 Quand la montre synchronise-t-elle son heure avec le téléphone ?

Vous pouvez utiliser GBA-400+ pour spécifier l'heure de démarrage du réglage automatique. La montre synchronise également son heure avec celle du téléphone de manière automatique lorsqu'ils sont connectés.

Q2 L'heure de la montre ne se règle pas lorsque l'heure programmée du réglage automatique est atteinte.

Ce n'est qu'environ 30 secondes après l'heure programmée du réglage automatique que la montre se connecte au téléphone et règle son heure sur la sienne.

Q3 L'heure ne s'affiche pas correctement.

Il se peut que l'heure du téléphone ne soit pas correcte.

① Rectifiez le réglage de l'heure du téléphone.

Utilisateurs d'iPhone

- « Réglages » → « Confidentialité » → Activez « Service de localisation » → « Services système » → Activez « Réglage de fuseau horaire ».

Utilisateurs d'Android

- Reportez-vous à la documentation utilisateur de votre téléphone.

② Établissez une connexion entre la montre et le téléphone, puis corrigez l'heure.

🔗 [Réglage automatique de l'heure](#)

Q4 L'heure indiquée et l'heure mondiale sont décalées d'une heure.

Il est possible qu'un passage à l'heure d'été ou d'hiver se soit produit dans votre région. Établissez une connexion entre le téléphone et la montre, puis corrigez l'heure.

Mode Commande

Q1 Je ne peux pas utiliser la montre pour contrôler l'application musicale sur mon téléphone.

Il se peut que la montre ne soit pas connectée à votre téléphone. Dans ce cas, établissez une connexion Bluetooth entre la montre et votre téléphone.

Q2 Les actions d'avance rapide et de retour rapide du commutateur rotatif ne fonctionnent pas.

Les actions d'avance rapide et de retour rapide du commutateur rotatif ne fonctionnent pas avec les applications musicales.

Q3 Je voudrais que les boutons répondent plus rapidement.

Vous pouvez accroître la vitesse de réponse des boutons en sélectionnant « High Performance » pour le paramètre GBA-400+ « Réglages de l'app Musique ». Toutefois, l'utilisation du paramètre Hautes performances raccourcit la durée de vie de la batterie.

Q4 iPhone uniquement : il se peut que vous tentiez de contrôler une application musicale inadéquate avec le mode Commande.

Seule l'application musicale standard de l'iPhone est prise en charge.

Q5 Android uniquement : il se peut que vous tentiez de contrôler une application musicale inadéquate avec le mode Commande.

Seule l'application musicale est prise en charge.

Q6 Android uniquement : les commandes de la montre n'affectent pas l'application musicale standard, mais une autre application.

Lorsque plusieurs applications musicales sont installées sur le téléphone, d'autres applications que l'application musicale standard peuvent être affectées par les commandes de la montre.

Q7 Android uniquement : les commandes de la montre n'affectent pas l'application musicale que je souhaite utiliser.

Lorsque plusieurs applications musicales sont installées sur le téléphone, d'autres applications que celle que vous souhaitez utiliser peuvent être affectées par les commandes de la montre. Le dysfonctionnement peut également être dû à un problème avec l'application musicale standard. Il se peut que vous puissiez contrôler un lecteur de musique particulier dans le mode Commande en supprimant toutes les applications musicales à l'exception de celle que vous souhaitez utiliser.

Q8 Je ne parviens pas à quitter le mode Commande et à changer de mode.

Appuyez sur le bouton CONNECT (B) pour mettre fin à la connexion, puis sur le bouton de changement de mode (C). Vous pouvez également revenir au mode Commande à partir d'un autre mode en maintenant le bouton CONNECT (B) enfoncé pendant à peu près 0,5 seconde.

Q9 Le commutateur rotatif ne fonctionne pas en mode Commande.

Pour éviter toute erreur d'utilisation, le commutateur rotatif ne produit aucun effet s'il est tourné une seule fois. Le dispositif de prévention des erreurs est réactivé si le commutateur rotatif n'est pas actionné pendant trois minutes environ.

Heure mondiale

Q1 L'heure d'une ville figurant en mode Heure mondiale n'est pas correcte.

La date et l'heure de début ou fin de l'heure d'été ont été modifiées par les autorités, ou bien d'autres règles sont entrées en vigueur.

Mouvement des aiguilles et écran numérique

Q1 L'heure indiquée par les aiguilles est différente de l'heure numérique.

Un impact ou une exposition magnétique intense peuvent altérer la position des aiguilles de la montre. Utilisez GBA-400+ pour corriger la position des aiguilles.

[Réglage de l'alignement des aiguilles](#)

Pile

Q1 [RECOV] clignote sur l'écran numérique.

Ceci indique que la fonction RECOVER de la montre s'est déclenchée. Certaines fonctions de la montre sont momentanément désactivées pour éviter l'épuisement de la batterie.

[Période de remplacement de la pile](#)

Q2 [BATT] clignote sur l'écran numérique.

Cela signifie que le niveau de charge de la pile est faible. Demandez à votre revendeur ou à un centre service après-vente agréé CASIO de remplacer la pile.

[Période de remplacement de la pile](#)

Commande incorrecte avec le commutateur rotatif

Q1 Le commutateur rotatif fonctionne sans que vous vous en rendiez compte.

Lorsque la montre est portée, l'actionnement accidentel du commutateur rotatif peut provoquer des commandes involontaires.

Bien que la montre soit conçue pour prévenir toute erreur d'utilisation, une attention particulière doit être accordée lors de l'attribution des commandes audio.

[Utilisation du commutateur rotatif](#)