

Indice

Avvertenze

Avvertenze sull'uso

Manutenzione

Sostituzione della pila

Prima di iniziare...

Guida generale

Quadranti e indicatori del display

Passaggio da una modalità all'altra

Passaggio tra contenuti digitali nel Modo di indicazione dell'ora

Lettura del quadrante al buio

Regolazione dell'ora

Regolazione dell'impostazione dell'ora attuale

Ora internazionale

Controllo dell'ora internazionale

Indicazione di una città per l'ora internazionale

Passaggio tra l'ora locale e l'ora internazionale

Promemoria sonoro

Configurazione delle impostazioni del promemoria sonoro

Abilitazione del segnale orario

Disattivazione di un promemoria sonoro o del segnale orario

Cronometro

Tempi parziali e tempi sul giro

Misurazione del tempo trascorso

Misurazione di un tempo parziale

Misurazione dei tempi sul giro

Specificazione della distanza

Visualizzazione della velocità

Timer

Impostazione dell'ora di avvio del conto alla rovescia

Uso del timer

Allineamento delle lancette

Regolazione dell'allineamento delle lancette

Altre informazioni

Tabella delle città

Caratteristiche tecniche

Risoluzione dei problemi

Avvertenze

Avvertenze sull'uso

● Resistenza all'acqua

- Le informazioni riportate di seguito valgono per gli orologi recanti la dicitura WATER RESIST o WATER RESISTANT sul coperchio posteriore.

Resistenza all'acqua con uso quotidiano

Dicitura sul davanti dell'orologio o sul coperchio posteriore	Nessuna indicazione BAR
---	-------------------------

Esempi di uso quotidiano

Lavaggio mani, pioggia	Sì
Lavori che comportano il contatto con l'acqua, nuoto	No
Windsurf	No
Immersioni in apnea	No

Resistenza all'acqua potenziata con uso quotidiano 5 atmosfere

Dicitura sul davanti dell'orologio o sul coperchio posteriore	5BAR
---	------

Esempi di uso quotidiano

Lavaggio mani, pioggia	Sì
Lavori che comportano il contatto con l'acqua, nuoto	Sì
Windsurf	No
Immersioni in apnea	No

10 atmosfere

Dicitura sul davanti dell'orologio o sul coperchio posteriore	10BAR
---	-------

Esempi di uso quotidiano

Lavaggio mani, pioggia	Sì
Lavori che comportano il contatto con l'acqua, nuoto	Sì
Windsurf	Sì
Immersioni in apnea	Sì

20 atmosfere

Dicitura sul davanti dell'orologio o sul coperchio posteriore	20BAR
---	-------

Esempi di uso quotidiano

Lavaggio mani, pioggia	Sì
Lavori che comportano il contatto con l'acqua, nuoto	Sì
Windsurf	Sì
Immersioni in apnea	Sì

- Non usare questo orologio per immersioni con respiratori o per altri tipi di immersioni che richiedono bombole d'aria.
- Gli orologi che non recano la dicitura WATER RESIST o WATER RESISTANT sul coperchio posteriore non sono protetti dagli effetti del sudore. Evitare di usare un orologio di questo tipo in condizioni in cui esso potrebbe essere esposto a grandi quantità di sudore o umidità, o a schizzi d'acqua diretti.
- Anche se un orologio è resistente all'acqua, notare le avvertenze sull'utilizzo descritte di seguito. Tali modalità di utilizzo riducono le prestazioni di resistenza all'acqua e possono causare l'appannamento del vetro.
 - Non azionare la corona o i pulsanti mentre l'orologio è immerso in acqua o mentre è bagnato.
 - Evitare di indossare l'orologio mentre ci si lava.
 - Non indossare l'orologio in una piscina riscaldata, in una sauna o in qualsiasi altro ambiente con alta temperatura/alta umidità.
 - Non indossare l'orologio mentre ci si lava le mani o il viso, mentre si svolgono faccende domestiche o mentre si esegue qualsiasi altra operazione che comporta l'impiego di saponi o detersivi.
- Dopo l'immersione in acqua di mare, sciacquare l'orologio con acqua dolce per eliminare da esso tutte le tracce di sale e di sporco.
- Per mantenere la resistenza all'acqua, far sostituire le guarnizioni dell'orologio periodicamente (circa una volta ogni due o tre anni).
- Un tecnico qualificato controllerà che l'orologio abbia una resistenza all'acqua appropriata ogni volta che si fa sostituire la pila dell'orologio. Per la sostituzione della pila sono necessari attrezzi speciali. Richiedere sempre la sostituzione della pila al rivenditore presso cui si è acquistato l'orologio o ad un centro di assistenza CASIO autorizzato.
- Alcuni orologi resistenti all'acqua hanno eleganti cinturini in pelle. Evitare il nuoto, il lavaggio e qualsiasi altra attività che causa l'esposizione diretta di un cinturino in pelle all'acqua.
- La superficie interna del vetro dell'orologio potrebbe appannarsi quando l'orologio viene esposto ad un brusco calo di temperatura. Nessun problema si verifica se l'appannamento si dirada relativamente presto. Improvvisi ed estremi cambiamenti di temperatura (come quando si entra in una stanza in cui è in funzione l'aria condizionata in estate e si rimane vicino all'uscita di un condizionatore d'aria, o come quando si esce da una stanza riscaldata in inverno e si lascia venire l'orologio a contatto con la neve) possono far sì che l'appannamento del vetro impieghi più tempo per diradarsi. Se l'appannamento del vetro non si dirada o se si nota umidità all'interno del vetro, smettere immediatamente di usare l'orologio e portarlo al rivenditore presso cui si è acquistato l'orologio o ad un centro di assistenza CASIO autorizzato.
- Questo orologio resistente all'acqua è stato testato in conformità con le norme dell'Organizzazione Internazionale per la Standardizzazione.
- Cinturino**
 - Lo stringere eccessivamente il cinturino può causare sudorazione e può rendere difficile il passaggio dell'aria sotto il cinturino, condizioni che provocano irritazioni cutanee. Non stringere troppo il cinturino. Deve esserci sempre spazio a sufficienza tra il cinturino ed il polso affinché sia possibile inserirvi un dito.
 - Deterioramento, ruggine ed altre condizioni possono far spezzare il cinturino o farlo staccare dall'orologio, conseguenze che a loro volta possono provocare la fuoriuscita dei perni del cinturino dalle rispettive posizioni o la loro caduta. Tali condizioni comportano il rischio che l'orologio cada dal polso e vada perduto, e comportano anche il rischio di lesioni fisiche. Avere sempre molta cura del cinturino e tenerlo pulito.
 - Smettere immediatamente di usare un cinturino se si nota una qualsiasi delle seguenti condizioni: perdita della flessibilità del cinturino, incrinature sul cinturino, scolorimento del cinturino, allentamento del cinturino, perni di collegamento del cinturino fuoriusciti o caduti, o qualsiasi altra anomalia. Portare l'orologio al rivenditore presso cui si è acquistato l'orologio o ad un centro di assistenza CASIO per il controllo e la riparazione (interventi a pagamento) o per far sostituire il cinturino (intervento a pagamento).

● Temperatura

- Non lasciare mai l'orologio sul cruscotto di un'automobile, nei pressi di apparecchi per il riscaldamento o in qualsiasi altro luogo soggetto a temperature molto alte. Non lasciare l'orologio in luoghi in cui esso potrebbe trovarsi esposto a temperature molto basse. A causa di temperature eccessivamente alte o basse l'orologio potrebbe restare indietro o andare avanti, fermarsi o presentare altri problemi di funzionamento.
- Se si lascia l'orologio in un luogo con una temperatura superiore a +60 °C (140 °F) per lunghi periodi, potrebbero verificarsi problemi con il suo display a cristalli liquidi. Le indicazioni sul display a cristalli liquidi possono risultare di difficile lettura a temperature inferiori a 0 °C (32 °F) e superiori a +40 °C (104 °F).

● Impatti

- L'orologio è stato progettato per sopportare gli impatti cui potrebbe andare incontro durante il normale utilizzo quotidiano e attività leggere quali il gioco del catch, del tennis, ecc. Tuttavia, se si lascia cadere l'orologio o se lo si sottopone altrimenti a forti impatti, potrebbero verificarsi problemi di funzionamento. Notare che gli orologi con design resistente agli urti (G-SHOCK, BABY-G, G-MS) possono essere indossati durante l'utilizzo di motoseghe o durante altre attività che comportano forti vibrazioni, o mentre si praticano attività sportive intense (motocross, ecc.).

● Magnetismo

- Anche se questo orologio è stato progettato per mantenere prestazioni normali in campi magnetici da corrente continua fino a 4800 A/m, esso non deve venire a contatto con o essere collocato nei pressi di fonti di forte magnetismo (casce acustiche, collane magnetiche, telefoni cellulari, ecc.). Fonti di forte magnetismo possono influire negativamente sul motore che muove le lancette dell'orologio, facendo rallentare, accelerare o fermare il movimento delle lancette e causando di conseguenza un'indicazione dell'ora errata.
- È necessario evitare un magnetismo molto forte (da apparecchiature mediche, ecc.) perché esso potrebbe provocare problemi di funzionamento dell'orologio e danneggiare i componenti elettronici.

● Cariche elettrostatiche

- Se l'orologio viene esposto a cariche elettrostatiche molto forti, la sua indicazione dell'ora potrebbe risultare errata. Cariche elettrostatiche molto forti possono anche danneggiare i componenti elettronici.
- Le cariche elettrostatiche possono causare la momentanea scomparsa della visualizzazione o un effetto arcobaleno sul display.

● Sostanze chimiche

- Evitare che l'orologio venga a contatto con acquaragia, benzina, solventi, oli o grassi, o con prodotti per la pulizia, adesivi, vernici, medicinali o cosmetici contenenti tali sostanze. Il contatto con tali sostanze potrebbe far scolorire o danneggiare la cassa in resina, il cinturino in resina, il cinturino in pelle e altre parti.

● Deposito

- Se non si intende usare l'orologio per un lungo periodo di tempo, eliminare da esso qualsiasi traccia di sporco, sudore e umidità, e riporlo in un luogo fresco e asciutto.

● Parti in resina

- Se si lascia l'orologio a contatto con altri oggetti o se lo si ripone insieme ad altri oggetti per lunghi periodi mentre è bagnato, gli altri oggetti potrebbero macchiarsi con il colore delle parti in resina, oppure le parti in resina dell'orologio potrebbero macchiarsi con il colore degli altri oggetti. Accertarsi di asciugare bene l'orologio prima di riporlo e accertarsi che non sia a contatto con altri oggetti.
- Se si lascia l'orologio in luoghi in cui esso potrebbe essere esposto a luce solare diretta (raggi ultravioletti) per lunghi periodi o se si lascia sporco l'orologio per lunghi periodi, l'orologio potrebbe scolorirsi.
- La frizione causata da alcune condizioni (potente forza esterna, forti strofinamenti, impatti, ecc.) possono causare lo scolorimento delle parti colorate.
- Se sul cinturino sono presenti figure stampate, un forte strofinamento dell'area stampata può causare scolorimento.
- Se si lascia bagnato l'orologio per lunghi periodi, la colorazione fluorescente potrebbe sbiadirsi. Asciugare l'orologio appena possibile dopo che esso si è bagnato.
- Le parti in resina semitrasparente possono scolorirsi a causa di sudore e sporco, e se esposte ad alte temperature e ad alta umidità per lunghi periodi.
- L'utilizzo quotidiano e il deposito per lunghi periodi dell'orologio possono portare a deterioramento, rottura o piegatura delle parti in resina. L'entità di tali danni dipende dalle condizioni di utilizzo e dalle condizioni di deposito.

● Cinturini in pelle

- Se si lascia l'orologio a contatto con altri oggetti o se lo si ripone insieme ad altri oggetti per lunghi periodi mentre è bagnato, gli altri oggetti potrebbero macchiarsi con il colore del cinturino in pelle, oppure il cinturino in pelle dell'orologio potrebbe macchiarsi con il colore degli altri oggetti. Accertarsi di asciugare bene l'orologio con un panno morbido prima di riporlo e accertarsi che non sia a contatto con altri oggetti.
- Se si lascia un cinturino in pelle in luoghi in cui esso rimane esposto a luce solare diretta (raggi ultravioletti) per lunghi periodi o se si lascia sporco un cinturino in pelle per lunghi periodi, il cinturino potrebbe scolorirsi.

ATTENZIONE:

Se un cinturino in pelle viene sottoposto a strofinamento o viene lasciato sporco, esso potrebbe macchiare o macchiarsi e scolorirsi.

● Parti di metallo

- Se si lasciano sporche le parti di metallo, ciò potrebbe causare la formazione di ruggine, anche se le parti sono in acciaio inossidabile o placcate. Quando le parti di metallo sono rimaste esposte a sudore o acqua, passarle bene con un panno morbido e assorbente e quindi riporre l'orologio in un luogo ben ventilato per farlo asciugare.
- Servirsi di uno spazzolino da denti morbido o di un oggetto simile per sfregare le parti di metallo con una blanda soluzione di acqua e detergente neutro, o con acqua saponata. Poi risciacquare con acqua per eliminare tutti i residui di detergente e quindi asciugare con un panno morbido e assorbente. Quando si lavano le parti di metallo, avvolgere la cassa dell'orologio con della pellicola trasparente da cucina in modo che la cassa non venga a contatto con il detergente o il sapone.

● Cinturini resistenti ai batteri e agli odori

- Un cinturino resistente ai batteri e agli odori protegge dall'odore prodotto dalla formazione dei batteri del sudore, assicurando comfort e igiene. Per assicurare la massima resistenza ai batteri e agli odori, tenere il cinturino pulito. Servirsi di un panno morbido e assorbente per eliminare completamente dal cinturino sporco, sudore e umidità. Un cinturino resistente ai batteri e agli odori previene la formazione di organismi e batteri. Esso non protegge da eruzioni cutanee provocate da reazioni allergiche, ecc.

● Display a cristalli liquidi

- Le indicazioni sul display potrebbero risultare di difficile visione se si guarda il display obliquamente.

Notare che la CASIO Computer Co., Ltd. non si assume alcuna responsabilità per eventuali danni o perdite subite dall'utilizzatore o da terzi derivanti dall'uso dell'orologio o da suoi problemi di funzionamento.

Manutenzione

● Cura dell'orologio

Ricordare che l'orologio viene portato a contatto con la pelle, proprio come un capo di abbigliamento. Per assicurare che l'orologio fornisca le prestazioni al livello per cui è stato progettato, mantenerlo pulito passandolo frequentemente con un panno morbido in modo da tenerlo libero da sporco, sudore, acqua e altri corpi estranei.

- Ogni volta che l'orologio è rimasto esposto ad acqua di mare o fango, sciacquarlo con acqua dolce pulita.
- Per un cinturino di metallo o un cinturino in resina con parti di metallo, servirsi di uno spazzolino da denti morbido o di un oggetto simile per sfregare il cinturino con una blanda soluzione di acqua e detergente neutro, o con acqua saponata. Poi risciacquare con acqua per eliminare tutti i residui di detergente e quindi asciugare con un panno morbido e assorbente. Quando si lava il cinturino, avvolgere la cassa dell'orologio con della pellicola trasparente da cucina in modo che la cassa non venga a contatto con il detergente o il sapone.
- Per un cinturino in resina, lavare con acqua e quindi asciugare con un panno morbido. Notare che talvolta sulla superficie di un cinturino in resina potrebbero apparire degli aloni. Ciò non avrà alcuna conseguenza sulla pelle o sugli abiti. Eliminare l'alone passando il cinturino con un panno.
- Eliminare acqua e sudore da un cinturino in pelle passando il cinturino con un panno morbido.
- Il mancato azionamento della corona, dei pulsanti o della lunetta girevole dell'orologio potrebbe causare in seguito problemi di funzionamento di tali parti. Periodicamente ruotare la corona e la lunetta girevole, e premere i pulsanti per mantenere un funzionamento appropriato.

● Pericoli derivanti da una scarsa cura dell'orologio

Ruggine

- Nonostante l'acciaio impiegato per l'orologio sia altamente resistente alla ruggine, la ruggine può formarsi se l'orologio non viene pulito dopo che si è sporcato.
 - La presenza di sporco sull'orologio può impedire all'ossigeno di venire a contatto con il metallo, condizione che può portare alla rottura dello strato passivante di ossido sulla superficie del metallo e alla formazione di ruggine.
- La ruggine può causare aree appuntite sulle parti di metallo e può far fuoriuscire i perni del cinturino dalle rispettive posizioni o farli cadere. Qualora si notino eventuali anomalie, smettere immediatamente di usare l'orologio e portarlo al rivenditore presso cui si è acquistato l'orologio o ad un centro di assistenza CASIO autorizzato.
- Anche se la superficie del metallo appare pulita, il sudore e la ruggine negli interstizi possono sporcare le maniche degli abiti, provocare irritazioni cutanee, e persino interferire con il funzionamento dell'orologio.

Usura precoce

- Sudore o acqua lasciati su un cinturino in resina o sulla lunetta, oppure il riponimento dell'orologio in un luogo soggetto ad elevata umidità possono causare un'usura precoce, tagli e incrinature.

Irritazioni cutanee

- Persone con una pelle sensibile o in cattive condizioni fisiche possono riportare irritazioni cutanee quando indossano un orologio. Tali persone devono tenere particolarmente puliti i cinturini in pelle o i cinturini in resina dei loro orologi. In caso di bollicine o altre irritazioni cutanee, togliersi immediatamente l'orologio e rivolgersi ad un dermatologo.

Sostituzione della pila

- Richiedere la sostituzione della pila al rivenditore presso cui si è acquistato l'orologio o ad un centro di assistenza CASIO autorizzato.
- Far sostituire la pila esclusivamente con il tipo specificato nella "Caratteristiche tecniche". L'uso di una pila di tipo diverso può causare problemi di funzionamento.
- Quando si fa sostituire la pila, richiedere anche un controllo dell'appropriata resistenza all'acqua dell'orologio.
- Le parti in resina decorative possono usurarsi, incrinarsi o piegarsi nel corso del tempo se soggette al normale utilizzo quotidiano. Notare che qualora in un orologio presentato per la sostituzione della pila si riscontrino incrinature o altre anomalie indicanti possibili danni, l'orologio verrà restituito con una spiegazione dell'anormalità riscontrata, senza che l'intervento di assistenza richiesto sia eseguito.

● Pila iniziale

- La pila che è inserita nell'orologio al momento dell'acquisto è stata utilizzata in fabbrica per testare le funzioni e il funzionamento dell'orologio.
- La durata della pila di prova può essere inferiore rispetto alla normale durata della pila indicata nella "Caratteristiche tecniche". Tenere presente che la sostituzione di questa pila è a pagamento, anche se la sostituzione si rende necessaria entro il periodo di garanzia dell'orologio.

● Basso livello di carica della pila

- Un basso livello di carica della pila è indicato da un notevole errore nell'indicazione dell'ora, dall'affievolimento della visualizzazione sul display o dall'assenza della visualizzazione.
- L'utilizzo dell'orologio mentre il livello di carica della pila è basso può essere causa di problemi di funzionamento. Sostituire la pila il più presto possibile.

Prima di iniziare...

Questa sezione fornisce una panoramica dell'orologio e spiega le modalità più adeguate in cui può essere utilizzato.

Funzioni orologio

• Ora internazionale

È possibile visualizzare l'ora corrente in una qualsiasi delle 48 città in tutto il mondo e con fuso UTC (Tempo coordinato universale).

• Cronometro

Misura il tempo trascorso fino a 100 ore in unità di 1/1000 di secondo.

• Timer

Conto alla rovescia da un'ora di avvio specificata dall'utente. Viene emesso un segnale acustico quando il conto alla rovescia raggiunge lo zero.

• Promemoria sonoro

Viene emesso un segnale acustico ogni volta che viene raggiunta l'ora specificata dall'utente.

Nota

- Le illustrazioni fornite in questa Guida all'uso sono state create per facilitare la spiegazione. Un'illustrazione può differire dall'elemento rappresentato.

Guida generale

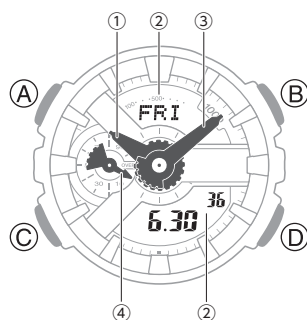

- Lancetta delle ore
- LCD
- Lancetta dei minuti
- Lancetta della velocità
Ogni volta che si misura il tempo trascorso in Modo di cronometro, questa lancetta indica un valore inferiore alla cifra centesimale della velocità calcolata dividendo la distanza specificata per il tempo trascorso misurato.

Pulsante A

Tenere premuto questo pulsante per almeno tre secondi nel Modo di indicazione dell'ora per visualizzare la schermata delle impostazioni.

Se si preme questo pulsante quando è visualizzata una qualsiasi schermata di impostazioni, si esce dalla schermata.

Pulsante B

Premere per attivare l'illuminazione.

Se si preme questo pulsante quando è visualizzata una qualsiasi schermata di impostazione, si modifica l'impostazione.

Pulsante C

Ad ogni pressione, si passa da una modalità all'altra.

Pulsante D

Premendo questo pulsante nel Modo di indicazione dell'ora, si passa da una visualizzazione all'altra.

Se si preme questo pulsante quando è visualizzata una qualsiasi schermata di impostazione, si modifica l'impostazione.

Quadranti e indicatori del display

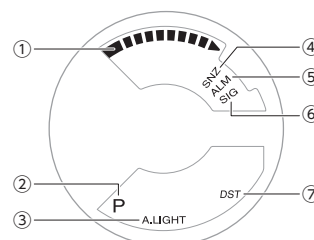

- In Modo di cronometro, indica la cifra centesimale del valore della velocità.
- Visualizzato durante gli orari p.m. se è in uso il formato di indicazione dell'ora a 12 ore.
- Visualizzato quando la funzione Illuminazione automatica è abilitata.
- Visualizzato quando è attivata la suoneria a ripetizione.
- Visualizzata quando è stato attivato un promemoria sonoro.
- Visualizzato quando il segnale orario è abilitato.
- Visualizzato mentre l'orologio è impostato sull'ora legale.

Passaggio da una modalità all'altra

Ogni volta che si preme (C), si passa da un modo all'altro.

Modo di indicazione dell'ora

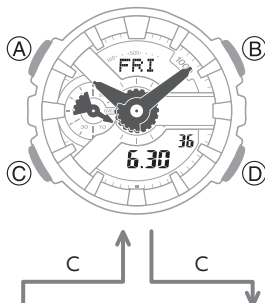

Modo di suoneria

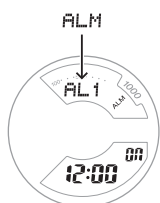

Modo di cronometro

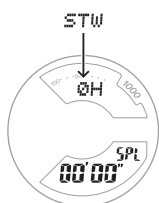

Modo di ora internazionale

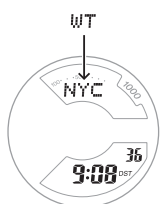

Modo di timer

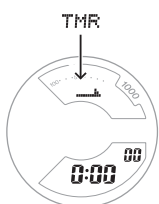

C

Passaggio tra contenuti digitali nel Modo di indicazione dell'ora

Ogni volta che si preme (D) nel Modo di indicazione dell'ora, la schermata visualizza in sequenza le informazioni specificate di seguito.



Letture del quadrante al buio

L'orologio è dotato di una luce LED che è possibile attivare per la lettura in condizioni di scarsa illuminazione.

● Per illuminare manualmente il quadrante

Premere (B) per illuminare il quadrante e il display digitale.

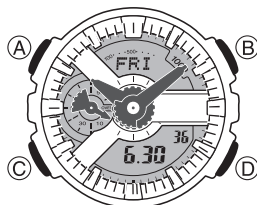

L'illuminazione viene automaticamente disattivata quando il promemoria sonoro entra in funzione.

● Per illuminare il quadrante quando la funzione di illuminazione automatica è abilitata

Se l'illuminazione automatica è abilitata, l'illuminazione del quadrante si attiva automaticamente ogni volta che l'orologio viene posizionato a un angolo di 40 gradi o più.

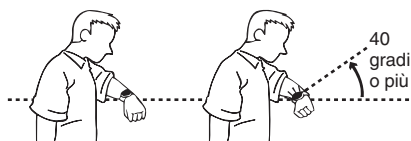

Importante!

L'illuminazione automatica potrebbe non funzionare correttamente se l'orologio è a un angolo orizzontale di 15 gradi o più rispetto al piano orizzontale come mostrato nell'illustrazione seguente.



Le cariche elettrostatiche o il magnetismo possono interferire con il funzionamento corretto dell'illuminazione automatica. In questo caso, provare ad abbassare il braccio e quindi a inclinarlo nuovamente verso il proprio viso.

Quando si sposta l'orologio, è possibile avvertire un leggero suono meccanico. Questo è dovuto al funzionamento dell'interruttore dell'illuminazione automatica che determina l'orientamento attuale dell'orologio. Ciò non è indice di malfunzionamento.

Nota

- L'illuminazione automatica è disabilitata in presenza di una delle condizioni seguenti.
 - Emissione in corso di un suono di un promemoria sonoro, di un avviso del timer o di un altro segnale

● Configurazione dell'impostazione di illuminazione automatica

- Accedere al Modo di indicazione dell'ora.
 Passaggio da una modalità all'altra
- Tenere premuto (B) per almeno tre secondi per attivare e disattivare l'opzione Illuminazione automatica.
 - [A.LIGHT] appare se è abilitata l'Illuminazione automatica.

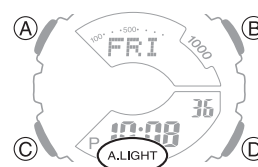

Nota

- Se non viene disabilitata manualmente, la funzione di illuminazione automatica rimane abilitata per circa sei ore. Quindi, viene disabilitata automaticamente.

● Specifica della durata dell'illuminazione

È possibile selezionare 1,5 o tre secondi come durata dell'illuminazione.

1. Accedere al Modo di indicazione dell'ora.
[Passaggio da una modalità all'altra](#)
2. Tenere premuto (A) per almeno tre secondi. Rilasciare il pulsante quando il codice della città inizia a lampeggiare.

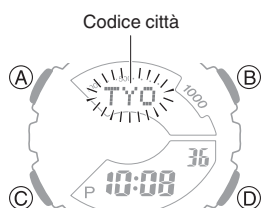

3. Premere (C) nove volte.
 Sul display viene visualizzato [LT] con l'indicatore [1] o [3] lampeggiante.
4. Premere (D) per selezionare la durata dell'illuminazione.
 [LT1]: illuminazione di 1,5 secondi
 [LT3]: illuminazione di 3 secondi

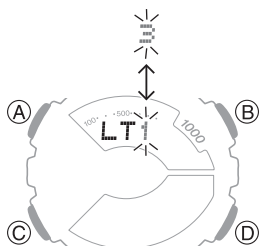

5. Premere (A) per completare l'impostazione.

Nota

- Se non si esegue alcuna operazione per circa due o tre minuti mentre è visualizzata la schermata di impostazione, l'orologio torna automaticamente alla schermata del Modo di indicazione dell'ora.

Regolazione dell'ora

Utilizzare le procedure descritte in questa sezione per regolare le impostazioni di data e ora.



Regolazione dell'impostazione dell'ora attuale

Utilizzare le procedure riportate di seguito per regolare le impostazioni di data e ora correnti e per selezionare una città per l'ora del proprio fuso orario.

● Impostazione della propria città

Utilizzare la procedura descritta in questa sezione per selezionare una città da utilizzare come città per l'ora del proprio fuso orario. Se ci si trova in un'area in cui è in vigore l'ora legale, è possibile configurare l'impostazione corrispondente.

1. Accedere al Modo di indicazione dell'ora.
[Passaggio da una modalità all'altra](#)
2. Tenere premuto (A) per almeno tre secondi. Rilasciare il pulsante quando il codice della città inizia a lampeggiare.

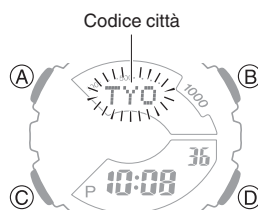

3. Utilizzare (B) e (D) per modificare l'impostazione della città per l'ora del proprio fuso orario.
 - Per scorrere velocemente le impostazioni, tenere premuto (B) o (D).
 - Per ulteriori dettagli, vedere le informazioni riportate di seguito.
[Tabella delle città](#)

4. Premere (C).
5. Utilizzare (D) per modificare l'impostazione dell'ora legale.
 - [OFF]
 L'orologio indica sempre l'ora solare.
 - [On]
 L'orologio indica sempre l'ora legale.

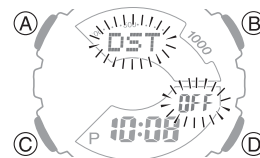

6. Premere (A) per completare l'impostazione.

Nota

- Se non si esegue alcuna operazione per circa due o tre minuti mentre è visualizzata la schermata di impostazione, l'orologio torna automaticamente alla schermata del Modo di indicazione dell'ora.

● Impostazione di data/ora

1. Accedere al Modo di indicazione dell'ora.
[Passaggio da una modalità all'altra](#)
2. Tenere premuto (A) per almeno tre secondi. Rilasciare il pulsante quando il codice della città inizia a lampeggiare.

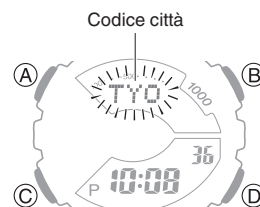

3. Continuare a premere (C) fino a quando l'impostazione da modificare non lampeggia.

- Ogni volta che si preme (C), il lampeggiamento si sposta sull'impostazione successiva nella sequenza indicata di seguito.



4. Configurare le impostazioni di data e ora.

- Per azzerare i secondi su 00: premere (D). 1 viene aggiunto ai minuti quando il conteggio corrente è tra 30 e 59 secondi.
- Per tutte le altre impostazioni, utilizzare (B) e (D) per modificare l'impostazione di lampeggiamento. Per scorrere velocemente le impostazioni, tenere premuto (B) o (D).

5. Ripetere le operazioni descritte nei punti 3 e 4 per selezionare le impostazioni di data e ora.

6. Premere (A) per completare l'impostazione.

Nota

- Se non si esegue alcuna operazione per circa due o tre minuti mentre è visualizzata la schermata di impostazione, l'orologio torna automaticamente alla schermata del Modo di indicazione dell'ora.

● Passaggio dal Modo di indicazione dell'ora a 12 ore a quello a 24 ore e viceversa

È possibile specificare sia il formato a 12 ore che a 24 ore per la visualizzazione dell'ora.

1. Accedere al Modo di indicazione dell'ora.
 ☞ [Passaggio da una modalità all'altra](#)

2. Tenere premuto (A) per almeno tre secondi. Rilasciare il pulsante quando il codice della città inizia a lampeggiare.

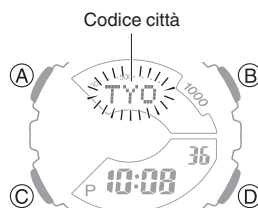

3. Premere due volte (C).

Questa operazione fa lampeggiare [12H] o [24H] sul display.



4. Premere (D) per selezionare [12H] (Formato di indicazione dell'ora a 12 ore) o [24H] (Formato di indicazione dell'ora a 24 ore).

Formato di indicazione dell'ora a 12 ore

Formato di indicazione dell'ora a 24 ore

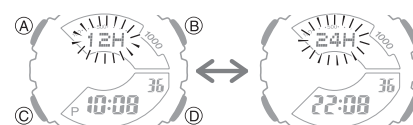

5. Premere (A) per completare l'impostazione.

Nota

- Se non si esegue alcuna operazione per circa due o tre minuti mentre è visualizzata la schermata di impostazione, l'orologio torna automaticamente alla schermata del Modo di indicazione dell'ora.

Ora internazionale

L'ora internazionale consente di visualizzare l'ora corrente in una delle 48 città disponibili in tutto il mondo e UTC (Tempo coordinato universale).

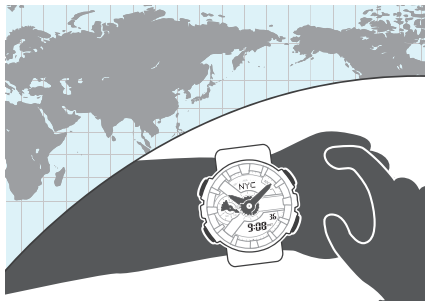

Controllo dell'ora internazionale

1. Accedere al Modo di ora internazionale.

🔗 [Passaggio da una modalità all'altra](#)

Quando si accede al Modo di ora internazionale, viene visualizzato il codice della città dell'ora internazionale selezionata.

- Premere (D) per scorrere i codici delle città.
- Premere (A) per visualizzare la data della città per l'ora internazionale. L'indicazione dell'ora verrà visualizzata nuovamente dopo circa un secondo.
- Per informazioni sui codici delle città, vedere di seguito.

🔗 [Tabella delle città](#)

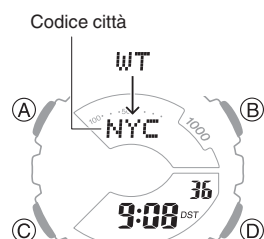

Indicazione di una città per l'ora internazionale

Utilizzare la procedura riportata in questa sezione per selezionare una città per l'ora internazionale. Se ci si trova in un'area in cui è in vigore l'ora legale, è possibile configurare l'impostazione corrispondente.

1. Accedere al Modo di ora internazionale.

🔗 [Passaggio da una modalità all'altra](#)

2. Premere (D) per visualizzare il codice della città attualmente selezionata.

- Per scorrere velocemente le impostazioni, tenere premuto (D).
- Per informazioni sui codici delle città, vedere di seguito.

🔗 [Tabella delle città](#)

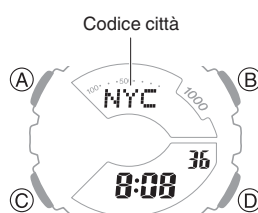

3. Per configurare l'impostazione dell'ora legale, tenere premuto (A) per almeno tre secondi.

[DST] viene visualizzato insieme all'ora legale.

- Ogni volta che si tiene premuto (A) per almeno tre secondi, alterna la visualizzazione dell'ora solare e dell'ora legale.



Nota

- L'impostazione dell'ora legale configurata viene applicata solo alla città attualmente selezionata. Non viene applicata ad altre città.

Passaggio tra l'ora locale e l'ora internazionale

Nel Modo di ora internazionale, premere contemporaneamente (A) e (B) per passare dall'ora della città per l'ora del proprio fuso orario all'ora internazionale.

Prima dello scambio Dopo lo scambio

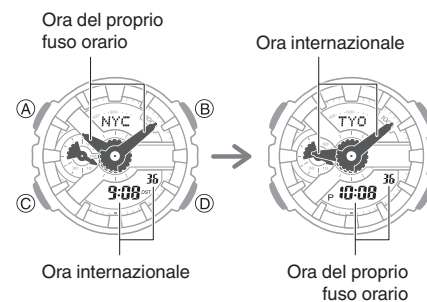

Promemoria sonoro

L'orologio emette un segnale acustico in corrispondenza dell'ora del promemoria sonoro. È possibile configurare fino a quattro allarmi giornalieri standard e un allarme giornaliero con impostazione di suoneria ritardata. Il segnale orario fa sì che l'orologio emetta un suono ogni ora esatta.

- La suoneria ritardata fa ripetere la suoneria fino a sette volte a intervalli di cinque minuti.



Configurazione delle impostazioni del promemoria sonoro

1. Accedere al Modo di suoneria.
[Passaggio da una modalità all'altra](#)
2. Premere (D) per scorrere i promemoria sonori (da [AL1] a [AL4], [SNZ]) finché non viene visualizzato il promemoria sonoro da configurare.

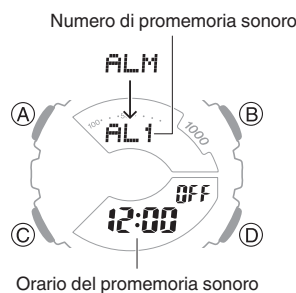

3. Tenere premuto (A) per almeno tre secondi. Rilasciare il pulsante quando le cifre dell'ora iniziano a lampeggiare.
 - Durante la configurazione dell'impostazione, l'orologio esce automaticamente dall'operazione di impostazione dopo circa due o tre minuti di inattività.

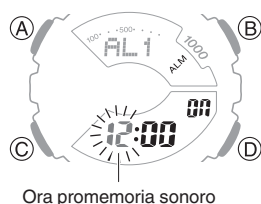

4. Utilizzare (B) e (D) per modificare l'impostazione dell'ora.
 - Per scorrere velocemente le impostazioni, tenere premuto (B) o (D).
 - Se si sta utilizzando il Modo di indicazione dell'ora di 12 ore, [P] indica p.m.

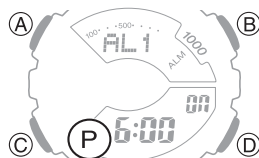

5. Premere (C).
 Questa operazione farà lampeggiare le cifre dei minuti.

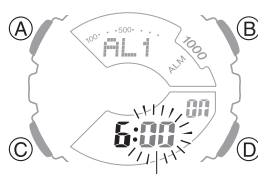

Minuti promemoria sonoro

6. Utilizzare (B) e (D) per modificare l'impostazione dei minuti.
7. Premere (A) per chiudere la schermata di impostazione dell'ora del promemoria sonoro.
8. Premere (A) per attivare e disattivare il promemoria sonoro.

• Per arrestare il promemoria sonoro

Premendo qualsiasi pulsante mentre viene emesso il segnale acustico, questo si interrompe.

La suoneria ritardata fa ripetere la suoneria fino a sette volte a intervalli di cinque minuti. Per annullare un promemoria sonoro ritardato, disattivare [SNZ].

- [Disattivazione di un promemoria sonoro o del segnale orario](#)

Nota

- Quando viene raggiunto l'orario del promemoria sonoro, viene emesso un suono per 10 secondi.
- L'orologio tornerà automaticamente dal Modo di suoneria al Modo di indicazione dell'ora se non si esegue alcuna operazione per due o tre minuti.

Abilitazione del segnale orario

1. Accedere al Modo di suoneria.
[Passaggio da una modalità all'altra](#)
2. Utilizzare (D) per visualizzare la schermata del segnale orario ([SIG]).

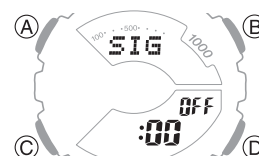

3. Premere (A) per attivare e disattivare il segnale orario.

Disattivazione di un promemoria sonoro o del segnale orario

Per disattivare un promemoria sonoro o il segnale orario, eseguire la procedura riportata di seguito.

- Per ripristinare il promemoria sonoro o il suono del segnale orario, riattivarli.

Nota

- L'attivazione di un qualsiasi promemoria sonoro o di un segnale orario è visibile tramite gli appositi indicatori.
- Gli indicatori applicabili non sono visualizzati in caso di disattivazione del segnale orario e/o di tutti i promemoria sonori.

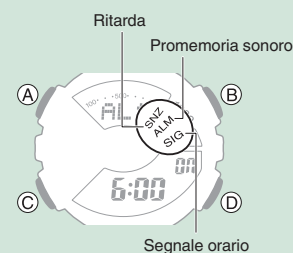

- Accedere al Modo di suoneria.
 Passaggio da una modalità all'altra

- Utilizzare (D) per scorrere le schermate dei promemoria sonori (da [AL1] a [AL4], [SNZ]) e del segnale orario ([SIG]) fino a quando non appare l'opzione che si intende disattivare.

Numero di promemoria sonoro o segnale orario



- Premere (A) per disattivare il promemoria sonoro visualizzato o il segnale orario.

- Ogni volta che si preme (A), si alterna l'opzione di attivazione e disattivazione.
- Se si disattivano tutti i promemoria sonori, [ALM] (promemoria sonoro) non viene più visualizzato sul display, mentre se si disabilita il segnale orario, [SIG] (segnale orario) non viene più visualizzato sul display.



Nota

- Se [ALM] (promemoria sonoro) continua a essere visibile, vuol dire che è ancora attivo un altro promemoria sonoro. Per disattivare tutti i promemoria sonori, ripetere i passaggi 2 e 3 finché l'indicatore [ALM] (promemoria sonoro) non è più visibile.

Cronometro

Il cronometro misura il tempo trascorso in unità di 1/1000 di secondo fino a 99 ore, 59 minuti, 59,999 secondi (100 ore).

Quando questo limite massimo viene superato, la misura del tempo trascorso si azzerava e il cronometrando continua da lì.

È necessario specificare una distanza prima di poter eseguire le misurazioni della velocità. Se come distanza viene specificato il valore 0,0, per la velocità viene visualizzato 0.



Tempi parziali e tempi sul giro

● Tempo parziale

Per tempo parziale si intende il tempo trascorso dall'inizio fino a un punto qualsiasi nel corso di un evento.

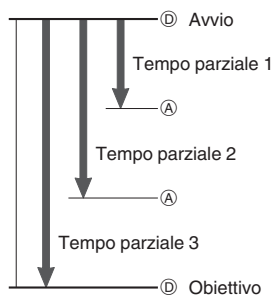

● Tempo sul giro

Il tempo sul giro mostra il tempo trascorso durante un giro attorno a una pista, ad esempio.

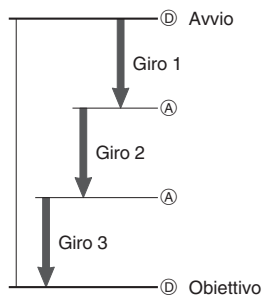

Misurazione del tempo trascorso

- Accedere al Modo di cronometro.
 Passaggio da una modalità all'altra

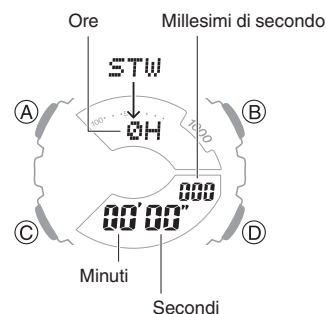

- Utilizzare le operazioni seguenti per misurare il tempo trascorso.

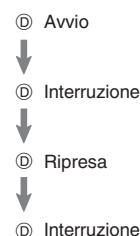

Nota

- La lancetta della velocità si sposta ogni volta che si interrompe un'operazione di misurazione. Attendere che la lancetta si fermi prima di eseguire operazioni sui pulsanti.

- Premere (A) per azzerare il tempo di misurazione.

Misurazione di un tempo parziale

- Accedere al Modo di cronometro.
 - Passaggio da una modalità all'altra
 - Se è in corso un'operazione di cronometraggio, premere (D) per interromperla, quindi premere (A) per azzerare il cronometro prima di eseguire l'operazione descritta al punto 2.
- Premere (A) per visualizzare [SPL].
 - Ogni pressione di (A) consente di alternare tra [SPL] (tempo parziale) e [LAP] (tempo sul giro).



- Utilizzare le operazioni seguenti per misurare il tempo trascorso.

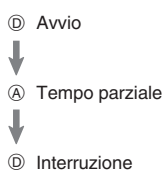

- Se si preme (A), viene visualizzato l'ora del tempo trascorso fino a quel momento (tempo parziale), alternato con [SPL] per circa 12 secondi.

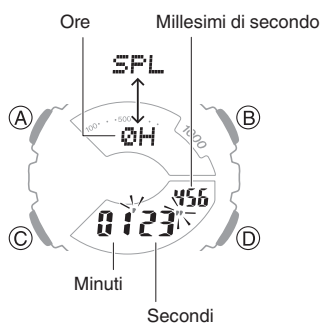

- Premere (A) per azzerare il tempo di misurazione.

Misurazione dei tempi sul giro

- Accedere al Modo di cronometro.
 - Passaggio da una modalità all'altra
 - Se è in corso un'operazione di cronometraggio, premere (D) per interromperla, quindi premere (A) per azzerare il cronometro prima di eseguire l'operazione descritta al punto 2.
- Premere (A) per visualizzare [LAP].
 - Ogni pressione di (A) consente di alternare tra [SPL] (tempo parziale) e [LAP] (tempo sul giro).



- Utilizzare le operazioni seguenti per misurare il tempo trascorso.



- Ogni volta che si preme (A), l'orologio visualizza l'ora del tempo trascorso (tempo sul giro) per ogni giro, alternato con il numero di giri per circa 12 secondi.

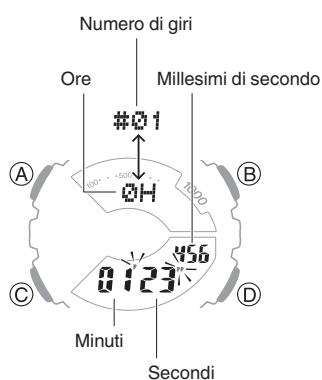

- Premere (A) per azzerare il tempo di misurazione.

Specifica della distanza

Prima di misurare la velocità, specificare una distanza.

L'intervallo di impostazione della distanza è compreso tra 0,1 e 99,9. L'unità della distanza non è specificata.

- Accedere al Modo di cronometro.
 - Passaggio da una modalità all'altra
- Tenere premuto (A) per almeno tre secondi. Rilasciare il pulsante quando la parte intera del valore della distanza inizia a lampeggiare.



- Utilizzare (B) e (D) per specificare la parte intera del valore di distanza.
- Premere (C).

In questo modo, la parte decimale del valore della distanza lampeggia.



- Utilizzare (B) e (D) per specificare la parte decimale del valore della distanza.
- Premere (A) per completare l'impostazione.

Nota

- Durante la configurazione dell'impostazione, l'orologio esce automaticamente dall'operazione di impostazione dopo circa due o tre minuti di inattività.

Visualizzazione della velocità

Quando si misura il tempo trascorso in Modo di cronometro, il valore della velocità si ottiene dividendo la distanza specificata per il tempo trascorso misurato (in ore).

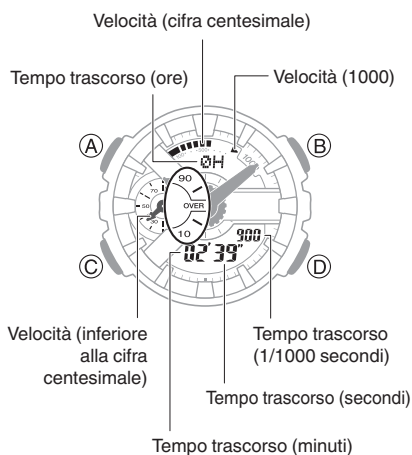

- La cifra centesimale è indicata dal grafico della velocità superiore (cifra centesimale).
- Se supera 1000, viene visualizzato il grafico per le migliaia [▲].
- I valori inferiori alla cifra centesimale sono indicati dalla lancetta della velocità. Sono indicati solo i numeri pari.

Esempio:

Quando la velocità è 1740, viene visualizzato il grafico per le migliaia [▲].

Il grafico della velocità superiore (cifra centesimale) mostra 700.

La lancetta della velocità punta a 40.

- Le velocità possono essere indicate nell'intervallo da 0 a 1998. [OVER] viene visualizzato per velocità superiori a 1998.

Nota

- Se si specifica una distanza di 0,0, per la velocità verrà visualizzato 0. A questo punto, la lancetta della velocità compie un giro e ritorna alla posizione 0.
- Le operazioni dei pulsanti sono disattivate mentre la lancetta della velocità è in movimento.

Timer

Il timer esegue il conto alla rovescia da un'ora di avvio specificata dall'utente. Quando viene raggiunta la fine del conto alla rovescia, viene emesso un suono.

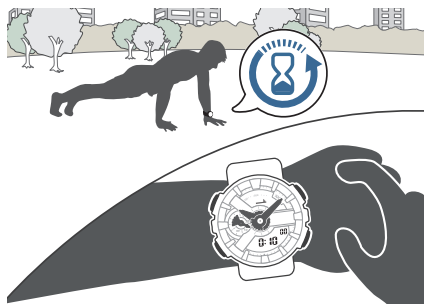

• Uso del timer

L'orologio è dotato di due tipi di timer diversi. Selezionare quello adatto alle proprie esigenze.

• Timer di ripetizione

Con il Timer di ripetizione, il conto alla rovescia si interrompe e l'impostazione dell'ora di inizio viene visualizzata al termine del conto alla rovescia.

Il Timer di ripetizione è utile se si desidera eseguire più volte la stessa operazione di conto alla rovescia.

• Timer di ripetizione automatica

Con il Timer di ripetizione automatica, il conto alla rovescia viene riavviato automaticamente dall'ora di inizio al termine del conto alla rovescia. Questa operazione continua finché non viene interrotto il conto alla rovescia.

Impostazione dell'ora di avvio del conto alla rovescia

La durata iniziale del conto alla rovescia può essere impostata in unità di 1 minuto fino a 24 ore.

- Se è in corso un'operazione di conto alla rovescia per un timer, azzerare prima il timer all'ora di avvio attuale.

🔗 Uso del timer

1. Accedere al Modo di timer.
🔗 Passaggio da una modalità all'altra
2. Tenere premuto (A) per almeno tre secondi. Rilasciare il pulsante quando le cifre dell'ora iniziano a lampeggiare.

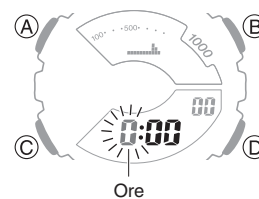

3. Utilizzare (B) e (D) per modificare l'impostazione delle ore del timer.
 - Per scorrere velocemente le impostazioni, tenere premuto (B) o (D).
4. Premere (C).

Questa operazione farà lampeggiare le cifre dei minuti.

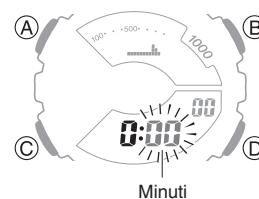

5. Utilizzare (B) e (D) per modificare l'impostazione dei minuti.
6. Premere (C).
7. Premere (D) per selezionare Timer di ripetizione o Timer di ripetizione automatica.
 - Ogni pressione di (D) consente di alternare tra [▲] (Timer di ripetizione) e [▲] (Timer di ripetizione automatica).
8. Premere (A) per completare l'operazione.

Nota

- Impostando un tempo di inizio di "0:00", viene eseguito un conto alla rovescia di 24 ore.
- Durante la configurazione dell'impostazione, l'orologio esce automaticamente dall'operazione di impostazione dopo circa due o tre minuti di inattività.

Uso del timer

- Accedere al Modo di timer.

🔍 Passaggio da una modalità all'altra

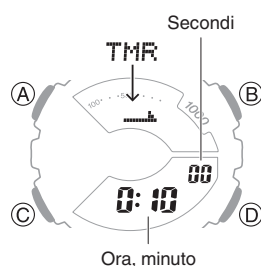

- Utilizzare le operazioni indicate di seguito per eseguire un'operazione sul timer.

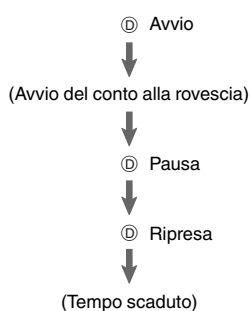

- Per indicare che è stata raggiunta la fine del conto alla rovescia, viene emesso un suono per 10 secondi.
 - È possibile azzerare sull'ora di avvio un conto alla rovescia sospeso premendo (A).
- Premere qualsiasi pulsante per interrompere il segnale acustico.

Allineamento delle lancette

Se sono presenti forti campi magnetici o in caso di urti, l'ora indicata dalle lancette analogiche può risultare diversa da quella sul display digitale. In questo caso, regolare l'allineamento delle lancette.

Regolazione dell'allineamento delle lancette

- Accedere al Modo di indicazione dell'ora. 🔍 Passaggio da una modalità all'altra

- Tenere premuto (D) per almeno tre secondi. Rilasciare il pulsante quando [Sub] inizia a lampeggiare.

Viene regolata la lancetta della velocità.

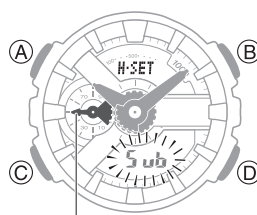

Lancetta della velocità

- Se la lancetta della velocità non è allineata con l'indicazione delle 9, utilizzare (D) per allinearla.
- Premere (C).

Questo consente di regolare le lancette delle ore e dei minuti.

Lancetta delle ore Lancetta dei minuti

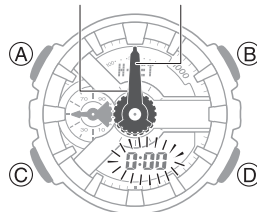

- Se le lancette delle ore e dei minuti non sono sulle ore 12, utilizzare (B) e (D) per allinearle.
- Premere (A) per completare l'operazione.

Nota

- Durante la regolazione dell'allineamento delle lancette, l'orologio ritorna automaticamente al Modo di indicazione dell'ora dopo due o tre minuti di inattività.

Altre informazioni

Queste sezioni forniscono informazioni non operative che occorre conoscere. Quando necessario, fare riferimento a tali informazioni.

Tabella delle città

	Città	Differenza
UTC	Tempo coordinato universale	
LIS	Lisbona	0
LON	Londra	
MAD	Madrid	
PAR	Parigi	
ROM	Roma	+1
BER	Berlino	
STO	Stoccolma	
ATH	Atene	
CAI	Il Cairo	+2
JRS	Gerusalemme	
MOW	Mosca	+3
JED	Jeddah	
THR	Teheran	+3,5
DXB	Dubai	+4
KBL	Kabul	+4,5
KHI	Karachi	+5
DEL	Delhi	+5,5
DAC	Dhaka	+6
RGN	Yangon	+6,5
BKK	Bangkok	+7
SIN	Singapore	
HKG	Hong Kong	+8
BJS	Pechino	
TPE	Taipei	
SEL	Seul	+9
TYO	Tokyo	
ADL	Adelaide	+9,5
GUM	Guam	+10
SYD	Sydney	
NOU	Noumea	+11
WLG	Wellington	+12
PPG	Pago Pago	-11
HNL	Honolulu	-10
ANC	Anchorage	-9
YVR	Vancouver	
LAX	Los Angeles	-8
YEA	Edmonton	
DEN	Denver	-7
MEX	Città del Messico	
CHI	Chicago	-6
MIA	Miami	
YTO	Toronto	-5
NYC	New York	
SCL	Santiago	
YHZ	Halifax	-4

	Città	Differenza
YYT	St. John's	-3,5
RIO	Rio de Janeiro	-3
RAI	Praia	-1

- Le informazioni della tabella precedente sono aggiornate al mese di luglio 2022.
- I fusi orari potrebbero cambiare e i differenziali UTC potrebbero variare rispetto a quelli mostrati nella tabella precedente.

Caratteristiche tecniche

Precisione alla temperatura normale :

±15 secondi al mese

Modo di indicazione dell'ora :

Analogico

Ora, minuto (si sposta ogni 20 secondi)

Digitale

Ora, minuto, secondo, mese, giorno,

giorno della settimana

a.m./p.m.(P)/formato di indicazione

dell'ora a 24 ore

Calendario automatico completo (da

2000 a 2099)

Ora legale

Ora internazionale :

48 città (29 fusi orari) e ora UTC (Tempo coordinato universale)

Ora legale

Passaggio all'ora del proprio fuso orario

Cronometro :

Unità di misurazione: 1/1000 secondi

Intervallo di misurazione: 99:59'59,999"

(100 ore)

Funzioni di misurazione:

Tempo trascorso, tempo cumulativo,

tempi parziali, tempi sul giro

Display velocità: da 0 a 1998 unità/ora

Timer :

Unità di misurazione: 1 secondo

Intervallo di misurazione: 24 ore

Unità di impostazione dell'ora: 1 minuto

Intervallo impostazione dell'ora: da 1

minuto a 24 ore

Commutazione timer di ripetizione, timer di

ripetizione automatica

Quando viene raggiunta la fine del conto

alla rovescia, viene emesso un suono per

10 secondi

Promemoria sonoro :

Promemoria sonoro

Numero di promemoria sonori

5 promemoria sonori (con una suoneria ritardata)

Unità di impostazione

Ore, minuti

Durata segnale acustico promemoria

sonoro: 10 secondi

Segnale orario: segnale acustico ogni ora

esatta

Illuminazione :

Luce LED (illuminazione automatica,

luminescenza, durata dell'illuminazione

selezionabile di 1,5 o 3 secondi)

Altro :

Ritorno automatico

Alimentazione :

CR1220 x 1

Durata batteria: circa 2 anni

Condizioni:

Promemoria sonoro: una volta (10 secondi)/giorno

Illuminazione: una volta (1,5 secondi)/giorno

Le specifiche tecniche sono soggette a modifiche senza preavviso.

Risoluzione dei problemi

Indicatori e ora corrente

Q1 Non so in che modalità è l'orologio.

Utilizzare (C) per spostarsi tra le diverse modalità.

🕒 [Passaggio da una modalità all'altra](#)

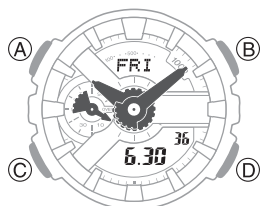

Q2 Perché l'ora attuale indicata dall'orologio è sfasata di un determinato intervallo di tempo (nove ore, tre ore e 15 minuti, ecc.)?

L'impostazione della città non è corretta. Selezionare l'impostazione corretta.

🕒 [Impostazione della propria città](#)

Q3 L'ora corrente indicata dall'orologio presenta uno scarto di un'ora o 30 minuti.

L'impostazione dell'ora legale non è corretta. Selezionare l'impostazione corretta.

🕒 [Impostazione della propria città](#)

Q4 L'ora indicata dalle lancette è diversa da quella digitale.

Un forte campo magnetico o un urto possono provocare un disallineamento delle lancette. Regolare l'allineamento delle lancette.

🕒 [Allineamento delle lancette](#)

Ora internazionale

Q1 L'ora per una città nell'ora internazionale non è corretta.

L'impostazione dell'ora legale (ora solare/ora legale) è errata.

🕒 [Indicazione di una città per l'ora internazionale](#)

Promemoria sonoro e segnale orario

Q1 Non viene emesso il promemoria sonoro.

Le impostazioni del promemoria sonoro potrebbero non essere state configurate. Configurare le impostazioni del promemoria sonoro.

🕒 [Configurazione delle impostazioni del promemoria sonoro](#)

Q2 Il segnale orario non viene emesso.

Il segnale orario potrebbe essere disabilitato. Abilitare il segnale orario.

🕒 [Abilitazione del segnale orario](#)

Altro

Q1 Non riesco a trovare le informazioni di cui ho bisogno.

Visitare il sito Web riportato di seguito.

<https://world.casio.com/support/>